

PRESTAZIONI

ALIMENTATORE (TIER 4)

BMF 2500

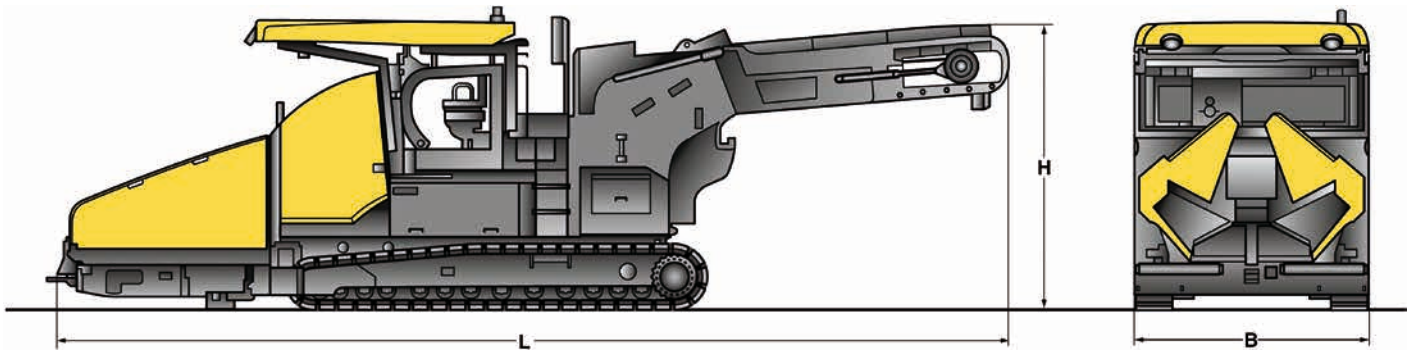



Dimensioni di trasporto in m

	Lunghezza	Larghezza	Altezza
BMF 2500 S	9,20	2,55	3,10
BMF 2500 M	10,26	2,55	3,10
BMF 2500 S Offset	14,30	2,55	3,10



Lavorare in modo affidabile – il nastro di trasporto rinforzato con catene impedisce guasti.



Impiego flessibile – ruota orientabile, disponibile come optional, per il BMF 2500 S.



Prevenire la segregazione, la larghezza di 1,20 m fa sì che il materiale venga trasportato costantemente.



Tutto sotto controllo – la piattaforma sollevabile, come optional, offre la massima visuale.

Allestimento standard

Piattaforma operatore

- 2 sedili di guida, orientabili e girevoli
- Protezione cruscotto
- Cruscotto regolabile
- Tettuccio idraulico
- Display digitale
- Tettuccio di protezione

Motrice

- Serbatoio carburante 300 litri
- Sponde della tramoggia indipendenti
- Raschiatore cingolo
- Piastre in gomma
- Sponda frontale della tramoggia idr.
- Kit pulizia
- Predisposizione nastro orientabile

Nastro di trasporto

- Lubrificazione centralizzata catena nastro di trasporto
- Raschiatore nastro di trasporto
- Sistema automatico di pulizia nastro di trasporto

Dispositivi ausiliari

- Utensili di bordo
- Controllo automatico della distanza
- Assistente automatico di carico
- Stazione laptop

Altro

- 7 fari di lavoro alogeni
- Lampeggiante
- Segnalatore acustico retromarcia
- 2 prese 24 V
- 1 presa 12 V
- Vani portaoggetti

Allestimento supplementare

Piattaforma operatore

- Protezione piattaforma
- Sedile confort con riscaldamento
- Piattaforma di sollevamento regolabile in altezza

Motrice

- Verniciatura speciale
- Olio idraulico biodegradabile
- Telecamera
- Colonnina luminosa

Nastro di trasporto

- Nastro orientabile
(solo per modello BMF 2500 S)
- Protezione nastro orientabile
- Illuminazione nastro orientabile a LED
- Telecamera nastro orientabile
- Regolazione idraulica altezza nastro di trasporto

Dispositivi ausiliari

- Guida automatica (max. 14,0 M)
- Guida automatica (max. 10,0 M)

Altro

- Gestione flotta BOMAG TELEMATIC
- Pallone luminoso (24 V, 250 W)
- Illuminazione tettuccio a LED
- Illuminazione nastro di trasporto corto e nastro centrale a LED
- Estintore
- Funzione luci "Coming Home"
- Illuminazione vano motore

