

# DOOSAN

Miniescavatori |  
DX27z / DX30z



Potenza max: 21,5 / 24,6 CV  
Peso operativo: 2,85 / 3,18 t  
Capacità benna max: 0,08 / 0,091 m<sup>3</sup>



# I escavatori idraulici DX27z e DX30z: due modelli con elevate prestazioni

## ▣ Due modelli con funzioni innovative

Gli escavatori idraulici DX27z e DX30z (girosagoma) garantiscono all'operatore un vero valore aggiunto. Questi modelli sono stati sviluppati con l'intento di "fornire un prodotto ottimale all'utente finale". Tradotto in termini concreti ciò è indice di:

- Maggior produttività e minor consumo di carburante grazie all'ottimizzazione elettronica dell'impianto idraulico e del motore di nuova generazione.
- Ergonomia ottimizzata, maggior comfort e un'ottima visibilità tutt'intorno a garanzia di sicurezza e condizioni di lavoro ottimali.
- Maggior affidabilità grazie all'uso di materiali di qualità superiore, unitamente a nuovi metodi di analisi degli sforzi strutturali; ciò ha permesso di realizzare componenti con una durezza superiore, riducendo in tal modo i costi attuali.
- La minor necessità di manutenzione aumenta la disponibilità della macchina, riducendo quindi i costi di esercizio.



### Sono garantite le massime prestazioni in qualsiasi condizione operativa

L'avanzato impianto idraulico abbinato ad un potente motore assicura la massima forza di strappo e di trazione.

Di conseguenza, il DX27z e DX30z garantiscono eccellenti prestazioni ed un'ottima efficienza, con in più la capacità di adattarsi a qualsiasi ambiente di lavoro.

### Leva di comando E/G

La leva della velocità del motore, posizionata a portata di mano, consente un facile controllo sul motore.

### Motore 3TNV82A-SDB (DX27z) – 3TNV82A-PDB (DX30z)

I DX27z e DX30z hanno un motore potente e rispettoso dell'ambiente, che fornisce un'elevata efficienza operativa garantendo condizioni di lavoro ottimali.

### Elevata forza di scavo (benna)

Forza di scavo potente, efficiente ed elevata.

Forza di scavo della benna: 2000 kgf (DX27z) – 2800 kgf (DX30z)

### Lama apripista

Lama portante, saldata, di lunga durezza anche nelle condizioni di lavoro più gravose.

### Rotazione del braccio di sollevamento

La funzione di rotazione del braccio permette di lavorare anche in spazi esigui. La staffa di rotazione di nuova progettazione e le maggiori dimensioni dei cilindri del braccio assicurano prestazioni eccellenti.



Raggio di rotazione posteriore:  
760 mm (DX27z)  
775 mm (DX30z)

Raggio di rotazione anteriore min.:  
1950 mm (DX27z)  
2015 mm (DX30z)



Angolo di rotazione destro: 50°  
Angolo di rotazione sinistro: 70°

# Comfort

## ▣ La cabina è stata progettata in modo ergonomico tenendo presente il comfort dell'operatore

I DX27z e DX30z di nuova progettazione offrono all'operatore il massimo comfort e tutta una gamma di pratiche funzionalità. I DX27z e DX30z sono il risultato di un'innovativa progettazione tecnica!

L'operatore ha a disposizione più spazio in cabina rispetto ad altri escavatori di questa categoria.



Sedile scorrevole confortevole



Funzione di inclinazione supporti di comando

### Cabina operatore confortevole

Una spaziosa cabina operatore con protezione antiribaltamento ROPS-TOPS e un basso livello di rumorosità, con vetri di sicurezza che offrono una visibilità a 360°. Il finestrino laterale di destra si apre per consentire la ventilazione e il finestrino anteriore scorre verso l'alto.

### Monitor

Lo schermo in posizione centrale ad alta leggibilità fornisce informazioni complete sulla macchina. Lo schermo impermeabile di elevata qualità consente di visualizzare tutti i dati in un colpo d'occhio. Gli interruttori, collocati in modo ergonomico, offrono la massima praticità all'operatore.

### Supporti di comando

I supporti di comando destro e sinistro sono collocati in modo ergonomico per facilitare le operazioni. Le ampie superfici dei supporti consentono di installare vari interruttori opzionali. La struttura in plastica monoblocco offre all'operatore tanto spazio all'interno e un ambiente confortevole.

### Joystick

Le leve idrauliche a joystick hanno impugnature confortevoli che consentono all'operatore di eseguire manovre precise in tutta tranquillità.

### Braccioli

Il sedile a sospensione regolabile offre all'operatore tanto comfort durante le lunghe giornate di lavoro.

### Portabevande

I portabevande strategicamente situati aumentano il comfort dell'operatore.

### Sbrinatori

Lo sbrinatori ad alta capacità, installato sulla destra, rimuove efficientemente sia la brina che l'umidità, garantendo condizioni di lavoro più sicure. (solo modello con cabina)

### Supporto pavimento (tappetini in gomma)

Il pedale del frantumatore (sinistro) e il pedale di rotazione del braccio (destra) sono installati in una posizione molto spaziosa e confortevole. Inoltre, i tappetini in gomma contribuiscono ad aumentare il comfort. La porta si apre con più facilità grazie alla rimozione del labbro inferiore, agevolando così la pulizia dell'abitacolo.

# Manutenzione

■ È possibile visualizzare in un colpo d'occhio lo stato e le condizioni di tutti i componenti. La facilità e praticità di manutenzione è davvero eccezionale.

Un'avanzatissima tecnologia sviluppata da Doosan Infracore Co., Ltd. è stata incorporata nell'escavatore DX27z e DX30z per migliorare le prestazioni e semplificare la manutenzione. Mettendo a disposizione dell'operatore punti di controllo facilmente accessibili, l'efficienza operativa del DX27z e DX30z viene portata ai massimi livelli.



## Manutenzione semplice

Estrema facilità di accesso ai vari radiatori, a garanzia di una pulizia semplificata. La batteria e il livello del liquido lavavetri si possono controllare ancora più facilmente.

## Filtro dell'aria

Il filtro dell'aria di grande capacità rimuove oltre il 99% delle particelle sospese, riducendo il rischio di contaminazione del motore e prolungando gli intervalli di pulizia e sostituzione della cartuccia.

## Sfiato dell'aria

L'impianto idraulico è stato progettato per evitare i problemi di cavitazione della pompa.

## Braccio di sollevamento più potente

La forma del braccio di sollevamento è stata ottimizzata tramite analisi dettagliate in base al metodo degli elementi finiti e simulazione tridimensionale computerizzata, consentendo una migliore distribuzione dei carichi. Tutto ciò, unitamente a materiali più spessi, garantisce una maggior durata e affidabilità, limitando la fatica degli elementi strutturali.

## Complesso del braccio di scavo

Grazie all'utilizzo di elementi fusi e rinforzi attorno ai mozzi, il complesso totale del braccio da scavo è ora più resistente e dura più a lungo.

## Chassis a X

La sezione del telaio dello chassis a X è stata progettata tramite analisi dettagliate in base al metodo degli elementi finiti e simulazione tridimensionale computerizzata, al fine di aumentarne la durata e massimizzarne l'integrità strutturale. L'ingranaggio girevole è solido e stabile.

## Telaio a D

Il telaio a D e il telaio dello chassis sono indice di maggiore potenza, con conseguente riduzione delle distorsioni dovute a urti.

## Vano motore

Il vano motore, progettato per una manutenzione più agevole, include un robusto materiale insonorizzante all'interno della copertura che riduce il livello di rumorosità, creando un ambiente di lavoro confortevole per l'operatore e per chi risiede nell'area urbana di interesse.

## Benna

I robusti denti della benna garantiscono una durata eccezionale e possono essere facilmente sbullonati per essere rimossi, raddrizzati o sostituiti.

## Indicatore dell'olio

Si può controllare con facilità il livello dell'olio idraulico attraverso il relativo indicatore, posto sul lato del serbatoio idraulico.

## Condotti di lubrificazione

I condotti di lubrificazione integrati sono progettati per rendere più agevole la manutenzione del cuscinetto e del cilindro di rotazione.

## Cingoli di gomma

I cingoli di gomma non solo offrono una miglior presa antiscivolo ma recano anche meno danni a marciapiedi e superfici stradali. Questi cingoli in gomma possono essere facilmente assemblati o rimossi con la ruota folle, dentata e con altri componenti principali.

# Specifiche tecniche

## ↳ Motore

	DX27z	DX30z
Modello	Yanmar, 3TNV82A-SDB	Yanmar, 3TNV82A-PDB
Numero di cilindri	3	
Cilindrata	1331 cm <sup>3</sup>	
Potenza nominale al volano	15,8 kW (21,5 CV) a 2200 giri/min	18,1 kW (24,6 CV) a 2400 giri/min
Coppia massima	8,97 kgf·m (88 Nm) a 1000 giri/min	8,97 kgf·m (88 Nm) a 1200 giri/min
Alesaggio × corsa	82 mm × 84 mm	
Alternatore	12 V / 40 Ah	

## ↳ Capacità di rabbocco

	DX27z	DX30z
Serbatoio carburante	30 l	
Impianto di raffreddamento (capacità radiatore)	3,5 l	
Olio motore	5,5 l	
Trasmissione finale (ciascuna)	0,5 l	
Serbatoio idraulico	30 l	

## ↳ Ambiente

I livelli di potenza sonora sono conformi alle normative ambientali (valori dinamici).

### ▶ Livelli di emissione acustica

	DX27z	DX30z
LwA Rumore esterno (2000/14/EC), livello di rumorosità esterna garantito	93 dB(A)	94 dB(A)
LpA Rumore operatore (ISO 6396)	79 dB(A)	81 dB(A)

## ↳ Sottocarro

Sottocarro tipo trattore. Telai dei cingoli particolarmente resistenti; tutte le strutture saldate sono studiate per ridurre le sollecitazioni. A garanzia di robustezza sono utilizzati materiali di qualità superiore. I telai laterali sono saldati e saldamente collegati ai telai dei cingoli. Rulli dei cingoli lubrificati a vita, ruote folli e ruote dentate provviste di guarnizioni flottanti. Dispositivo idraulico di regolazione pattini con molle antiurto.

### ▶ Numero di rulli e pattini dei cingoli

	DX27z	DX30z
Rulli inferiori (per lato)	3	4
Pattini dei cingoli	Gomma	
Lunghezza totale dei cingoli	1970 mm	2100 mm
Larghezza pattini	300 mm	

## ↳ Peso

DX27z con braccio da 2000 mm, bilanciere da 1100 mm, benna da 0,08 m<sup>3</sup> (SAE), pattini da 300 mm.  
DX30z con braccio da 2280 mm, bilanciere da 1190 mm, benna da 0,091 m<sup>3</sup> (SAE), pattini da 300 mm.

	DX27z	DX30z
Peso operativo	2850 kg	3180 kg
Pressione al suolo	0,27 kgf/cm <sup>2</sup>	0,29 kgf/cm <sup>2</sup>

## ↳ Impianto idraulico

Questa progettazione originale consente l'esecuzione di operazioni indipendenti e abbinata per tutte le funzioni, con leve di comando a joystick.

### ▶ Pompe

Pompa	Tipo	DX27z	DX30z
Pompe principali	2 pompe a pistoni assiali e cilindrata variabile	2 × 26,4 l/min + 18,9 l/min	2 × 37,2 l/min + 20,4 l/min
Pompa pilota	Pompa a ingranaggi	11,2 l/min	10,8 l/min

### ▶ Pressione max. sistema

	DX27z	DX30z
Braccio di sollevamento/braccio da scavo/benna	220 kgf/cm <sup>2</sup> (215 bar)	210 kgf/cm <sup>2</sup> (205 bar)
Marcia	220 kgf/cm <sup>2</sup> (215 bar)	210 kgf/cm <sup>2</sup> (205 bar)
Rotazione	170 kgf/cm <sup>2</sup> (167 bar)	195 kgf/cm <sup>2</sup> (191 bar)

## ↳ Trasmissione

Ogni cingolo è azionato da un motore a pistoni assiali indipendenti e coppia elevata, con riduttori planetari. Due leve di comando garantiscono una marcia lineare o una controrotazione su richiesta.

### ▶ Velocità e trazione

	DX27z	DX30z
Velocità di marcia (alta/bassa)	4,3/2,4 km/o	4,6/2,6 km/o
Forza di trazione massima	2400 kgf	2750 kgf
Pendenza massima	30° / 58 %	30° / 59 %

## ↳ Meccanismo di rotazione

Motore a pistoni assiali e coppia elevata, con riduttore planetario in bagno d'olio. Un sistema di blocco della rotazione a due posizioni protegge la struttura superiore durante il trasporto.

### ▶ Velocità di rotazione e coppia

	DX27z	DX30z
Velocità di rotazione	9,63 giri/min	9,67 giri/min
Raggio di rotazione posteriore	760 mm	775 mm
Angolo brandeggio braccio (SX/DX)	70° / 50°	

## ↳ Forze di scavo (ISO)

Su booster di potenza

	DX27z		DX30z	
Benna - m <sup>3</sup>	0,08		0,091	
Braccio da scavo - mm	1100	1300	1190	1300
Benna (PCSA) - kgf	2020	2020	2800	2800
Braccio da scavo - kgf	1400	1260	1800	1700



# Dimensioni e intervalli di lavoro

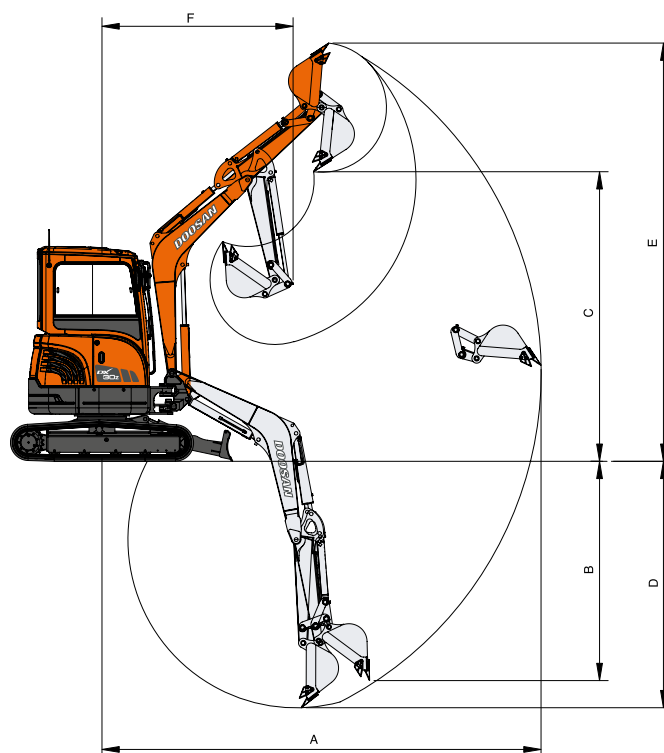
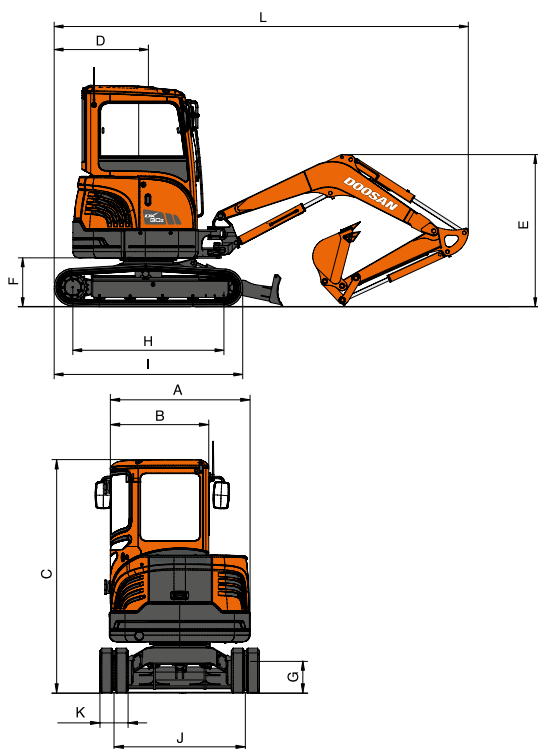

## Dimensioni

		DX27z	DX30z
Braccio di sollevamento	mm	2000	2280
Braccio da scavo	mm	1100	1190
A	Larghezza complessiva della struttura superiore	mm	1440
B	Larghezza complessiva della cabina	mm	1030
C	Altezza complessiva della cabina	mm	2445
D	Raggio di rotazione della parte posteriore	mm	760
E	Altezza totale	mm	1488
F	Distanza sotto il contrappeso	mm	520
G	Distanza dal suolo	mm	440
H	Distanza dal tamburo	mm	1550
I	Lunghezza dei cingoli	mm	1970
J	Misura dei cingoli	mm	1270
K	Larghezza pattini dei cingoli	mm	300
L	Lunghezza totale	mm	4060

## Grafico operativo

		DX27z		DX30z		
Braccio di sollevamento	mm	2000		2280		
Braccio da scavo	mm	1100	1300	1190	1300	
Benna (SAE)	m <sup>3</sup>	0,08		0,09		
A	Sbraccio max. da scavo	mm	4505	4690	4882	4984
B	Profondità max. parete verticale	mm	2295	2500	2278	2383
C	Altezza max. di carico	mm	2775	2935	3122	3185
D	Profondità max. di scavo	mm	2490	2690	2838	2948
E	Altezza max. di scavo	mm	4165	4280	4555	4618
F	Raggio di rotazione min.	mm	1950	1985	2015	2034

## Attrezzature di serie e opzionali

### Cabina e interno

DX27z / DX30z

Cabina insonorizzata	●
Sedile a sospensione regolabile	●
Vetro anteriore scorrevole e apribile in due parti	●
Luce di cortesia	●
Accendisigari	●
Portabicchieri	●
Riscaldamento e sbrinatori	●
Filtro dell'aria climatizzato	●
Porta oggetti	●

### Sicurezza

Cabina con protezione antiribaltamento ROPS-TOPS	●
Specchietti retrovisivi esterni	●
Leva di bloccaggio idraulica di sicurezza	●
Vetro di sicurezza	●
Martelletto rompivetro d'emergenza	●
Tettuccio con protezione antiribaltamento ROPS-TOPS	○
Girofaro	○
Accumulatore	○
Allarme marcia	○

### Vari

DX27z / DX30z

Filtro dell'aria con 2 cartucce	●
Separatore dell'acqua	●
Alternatore 12V, 40A	●
Clacson	●
Luci di lavoro alogene	●
- montata sul braccio di sollevamento	●
- montate su cabina/tettuccio	●
Circuiti per martello idraulico (a una via) e rotazione (a due vie)	●
Cingoli di gomma	●
Batteria esente da manutenzione	●
Protezioni cingoli (anteriori)	○
Tubazione idraulica per attacco rapido	○
Valvola modifica schema leve	○
Aria condizionata	○

Attrezzature di serie: ●  
Attrezzature opzionali: ○

Alcune dotazioni opzionali possono essere di serie in determinati mercati. Alcune dotazioni opzionali possono non essere disponibili in alcuni mercati. Per maggiori informazioni sulla disponibilità delle attrezzature o per adattare le proprie macchine alle esigenze di applicazione specifiche, rivolgersi al concessionario DOOSAN di zona.

