

KOMATSU

WA200-8

Motore EU Stage IV

PALA GOMMATA

WA200



POTENZA MOTORE

95,2 kW / 128 HP @ 2.000 rpm

PESO OPERATIVO

11.865 - 13.065 kg

CAPACITÀ BENNA

1,9 - 2,0 m³

Un rapido sguardo

W/A2000-8

**POTENZA MOTORE**

95,2 kW / 128 HP @ 2.000 rpm

PESO OPERATIVO

11.865 - 13.065 kg

CAPACITÀ BENNA

1,9 - 2,0 m³



MAGGIORE EFFICIENZA DEL CONSUMO DI CARBURANTE E MIGLIORI PRESTAZIONI AMBIENTALI

Potente ed ecologico

- Motore EU Stage IV
- Komatsu SmartLoader Logic
- Trasmissione idrostatica molto efficiente
- Benne ad alta efficienza
- Spegnimento regolabile in caso di inattività

Comfort di prima classe

- Nuovo sedile operatore ammortizzato ad aria
- Grande monitor multifunzione
- Bassa rumorosità
- Telecamera posteriore
- DAB+ radio digitale

Cinematismo PZ

- Unisce i vantaggi del cinematismo a Z con quelli del cinematismo a sollevamento parallelo
- Veloce movimentazione dei pallet
- Eccellente forza di strappo e facile riempimento della benna
- Elevate forze di ribaltamento per il massimo controllo in caso di lavoro con accessori di grandi dimensioni

Trasmissione idrostatica con risposta immediata

- Risposta immediata per cicli di carico rapidi
- Facile operatività in spazi ristretti
- Sistema avanzato di controllo della trazione per ruote sempre in presa e ridotta usura dei pneumatici
- Impostazione della velocità massima per maggiore sicurezza operativa

Facile manutenzione

- Radiatore a maglie larghe con ventola a inversione automatica
- Cofano motore ad ala di gabbiano migliorato
- Impianto di lubrificazione automatica

KOMTRAX

- Sistema di monitoraggio wireless Komatsu
- Comunicazione mobile 3G
- Antenna di comunicazione integrata
- Incremento dei dati prestazionali e risparmio di carburante



Programma di manutenzione
per i clienti Komatsu

Potente ed ecologico



Trasmissione idrostatica molto efficiente

La pompa a portata variabile a controllo elettronico e il sistema a 2 motori assicurano alto rendimento e notevole potenza nelle operazioni. Alle basse velocità funzionano entrambi i motori per fornire la massima coppia. Il riempimento e lo scarico della benna risultano facilitati, perché viene fornita la massima forza di strappo anche con velocità di traslazione pari a zero. Alle alte velocità, una frizione esclude il motore a bassa velocità per eliminare la resistenza e ottenere il massimo rendimento del carburante.

Komatsu SmartLoader Logic

La WA200-8 è dotata del sistema Komatsu SmartLoader Logic, un sistema di controllo del motore completamente automatico. Senza interferire con le normali operazioni, questa tecnologia acquisisce dati da vari sensori disposti sul veicolo e sviluppa la coppia motore ottimale per ogni fase di lavoro. Limita la coppia durante le operazioni meno impegnative e riduce l'utilizzo di carburante senza diminuire la produzione.

Spegnimento regolabile in caso di inattività

Al fine di ridurre inutili consumi di carburante ed emissioni di scarico e assicurare minori costi operativi, il dispositivo Komatsu di spegnimento automatico in folle arresta il motore dopo che è rimasto in folle per un intervallo di tempo prestabilito, facilmente programmabile tra 5 e 60 minuti. Un indicatore Eco e suggerimenti di guida Eco visualizzati sul monitor della cabina rendono il lavoro ancora più efficiente.

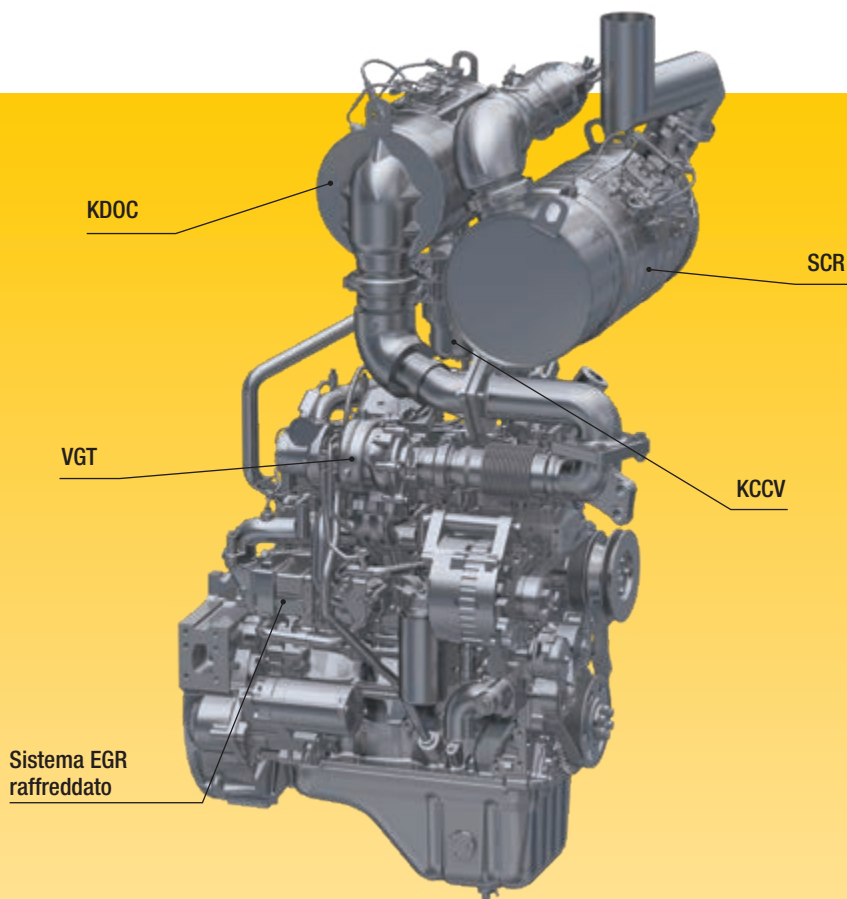

Motore Komatsu EU Stage IV

Il motore Komatsu EU Stage IV è affidabile ed efficiente. Grazie alle bassissime emissioni, garantisce un ridotto impatto ambientale e prestazioni di livello superiore al fine di contribuire alla riduzione dei costi operativi e assicurare la tranquillità dell'operatore.

Post-trattamento heavy duty

Il sistema di post-trattamento combina un catalizzatore di ossidazione del diesel Komatsu (KDOC) con un riduttore catalitico selettivo (SCR). Il riduttore SCR inietta la quantità corretta di AdBlue® nel sistema alla velocità idonea per trasformare gli ossidi di azoto NOx in acqua (H₂O) e azoto atossico (N₂).

Ricircolo dei gas di scarico (EGR)

Il sistema EGR di ricircolo dei gas di scarico raffreddati è il frutto di una tecnologia ben collaudata applicata agli attuali motori Komatsu. La maggiore capacità del scambiatore EGR assicura emissioni di NOx estremamente basse e un miglior rendimento del motore.

Sistema common rail ad alta pressione (HPCR)

Al fine di ottenere la combustione completa del carburante e minori emissioni di scarico, il sistema di iniezione common rail ad alta pressione è controllato tramite un computer che consente di fornire alla camera di combustione del motore, il cui design è stato rinnovato, una quantità precisa di carburante in pressione mediante iniezioni multiple.

Sistema di ventilazione a basamento chiuso (KCCV)

Le emissioni del basamento (gas in ricircolo) passano attraverso un filtro CCV. Il velo d'olio intrappolato nel filtro viene fatto ritornare nel basamento mentre il gas filtrato ritorna alla presa d'aria.

Turbocompressore a geometria variabile (VGT)

Il turbocompressore VGT fornisce una portata d'aria ottimale alla camera di combustione del motore a tutte le velocità e in tutte le condizioni di carico. I gas di scarico risultano più puliti e il rendimento del carburante è maggiore, tutto senza compromettere la potenza e le prestazioni della macchina.

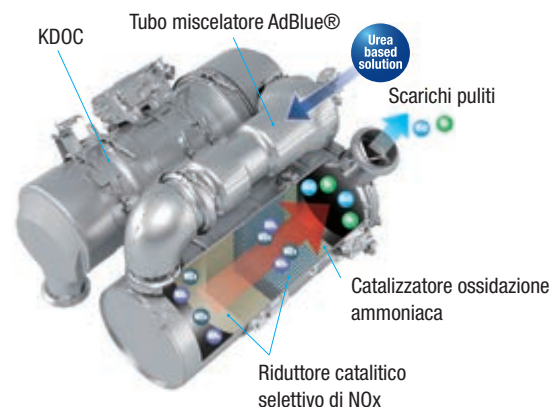

Spegnimento regolabile in caso di inattività arresta il motore dopo che è rimasto in folle per un intervallo di tempo prestabilito



L'indicatore Eco e la guida Eco con raccomandazioni attive che contribuiscono a massimizzare il risparmio di carburante



Storico consumi di carburante

Cinematismo PZ multifunzione

Una sola macchina per tutte le applicazioni

Il cinematismo PZ combina i vantaggi di un sollevamento di tipo parallelo con quelli dati dalle elevate forze di ribaltamento. Grazie a ciò è possibile sia il controllo preciso di pallet sia la movimentazione di accessori di grandi dimensioni. Il cinematismo PZ trasforma la vostra pala WA200-8 in una vera e propria macchina multifunzione in grado di affrontare qualsiasi tipologia di lavoro.

Sollevamento parallelo per una veloce movimentazione dei pallet

Con il cinematismo PZ, la movimentazione di pallet diventa davvero facile. Il parallelismo è stato ottimizzato per offrire la massima sicurezza a qualsiasi altezza di sollevamento. L'eccellente visibilità sull'accessorio anteriore consente di inforcare i pallet con facilità e precisione.

Facilità di riempimento della benna

L'eccezionale forza di strappo della WA200-8 rende le operazioni di carico un gioco da ragazzi, anche per operatori inesperti. Anche chi ha maggiore esperienza, tuttavia, apprezzerà questa caratteristica, in particolare quando si lavora con materiale ad alta densità come terreno pesante o materiali inerti.

Operazioni controllate con accessori pesanti

Grazie al design del cinematismo PZ, il controllo del ribaltamento raggiunge un livello ottimale, soprattutto con il braccio principale alla massima altezza. Questo è essenziale per il controllo di accessori di grandi dimensioni come per esempio le benne a scarico alto per materiali leggeri o le forche da tronchi. La WA200-8 è la scelta ideale per operare con gli accessori più svariati.

Massima altezza di scarico per questa classe di macchine

Il lungo caricatore frontale assicura la maggiore altezza di scarico in questa classe di macchine, ben 2,93 m, con un carico di ribaltamento di 9,1 t (con benna a fondo piatto da 2,0 m³, misurata fino al tagliante). Grazie a questo ampio campo di lavoro, il carico di alimentatori o camion a sponde alte diventa facile e veloce.





Trasmissione idrostatica con risposta immediata

Risposta immediata per cicli di carico rapidi

La trasmissione idrostatica Komatsu assicura una risposta immediata che si traduce in ottima accelerazione e rapide inversioni di marcia. La trasmissione risponde ai comandi dell'operatore senza ritardi e fornisce immediatamente alle ruote la coppia necessaria. Questo assicura cicli di carico rapidi ed elevata produttività.

Sistema avanzato di controllo della trazione

Il Sistema di Controllo Trazione Komatsu gestisce la pompa HST e i motori per ottimizzare la trazione automaticamente in funzione delle condizioni di lavoro. La massima trazione può essere impostata su 3 diversi livelli per evitare che le ruote girino a vuoto su terreno a poco grip, per esempio quando si lavora su superfici innevate (modalità S). La trazione costante aumenta la produttività e riduce l'usura dei pneumatici e i relativi costi.

Facile operatività in spazi ristretti

L'effetto autofrenante della trasmissione idrostatica rallenta la macchina al rilascio del pedale acceleratore. Si evita qualsiasi rotolamento incontrollato e al tempo stesso si aumenta notevolmente la sicurezza, soprattutto quando si lavora in spazi ristretti o all'interno di edifici ad uso industriale. Inoltre, l'usura dei freni viene praticamente eliminata.

Impostazione della velocità massima per maggiore sicurezza operativa

Il selettore delle velocità consente di impostare la velocità massima e quindi di garantire maggiore sicurezza e precisione. La velocità massima può essere impostata in base alle condizioni operative: massima velocità per traslazione veloce da un cantiere all'altro, velocità ridotta per maggiore sicurezza quando si lavora in aree molto trafficate o in spazi ristretti. In posizione 1, la velocità può essere continuamente regolata tra 5,2 e 14,3 km/h, con estrema precisione. Questo assicura velocità di traslazione costantemente basse, che sono perfette per applicazioni come la falciatura dell'erba o la pulizia delle strade o dei piazzali con spazzatrici.



Quadrante di controllo con sistema di cambio velocità di traslazione a strisciamento (sinistra) e pulsante del sistema di controllo variabile della trazione (destra)

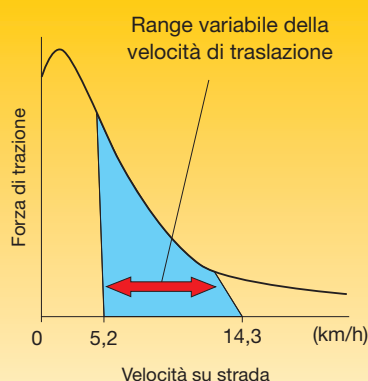



Comfort di prima classe

Nuovo sedile operatore completamente ammortizzato ad aria

L'ampia e spaziosa cabina è dotata di una nuova postazione operatore completamente ammortizzata ad aria. Il sedile, dotato di schienale rialzato, è completamente regolabile e riscaldabile (standard). Tutto questo a garanzia di un comfort ancora maggiore. Un sedile ventilato è disponibile come optional per massimizzare il comfort.

Leva multifunzione PPC

La leva multifunzione PPC con controllo elettronico (EPC) per la terza via è standard. Include un selettore F-N-R per una semplice e veloce impostazione della traslazione. La portata d'olio della terza via, può essere selezionata come flusso continuo oppure proporzionale tramite il monitor. L'operatore controlla sia il braccio che la benna e l'accessorio tramite una sola leva di comando.

Maggior comfort operatore

Grazie al maggiore spazio per gli oggetti all'interno della cabina, all'ingresso ausiliario (presa MP3) e all'alimentazione a 12 V e 24 V, la cabina offre il massimo comfort. Il condizionatore d'aria automatico consente all'operatore di impostare facilmente e con precisione la temperatura della cabina.

Telecamera posteriore

Una telecamera fornita di serie offre una visione eccezionalmente chiara della zona di lavoro posteriore sull'ampio monitor a colori. La telecamera è regolabile e integrata nel profilo del vano motore.



Ingresso ausiliario (presa MP3)



Box caldo-freddo



Comodi vani portaoggetti e portattrezzi



Leva multifunzione PPC



Tecnologie dell'informazione e della comunicazione



Ridotti costi operativi

La tecnologia informatica Komatsu contribuisce a ridurre i costi operativi facilitando una gestione comoda ed efficiente delle operazioni. Aumenta il livello di soddisfazione del cliente e la competitività dei nostri prodotti.

Grande monitor a colori con display TFT

Un grande schermo a colori di facile utilizzo consente di lavorare in modo sicuro, preciso e regolare. Multilingue, con tutte le informazioni essenziali disponibili a prima vista, è dotato di interruttori e tasti multifunzione semplici e comodi da azionare che consentono all'operatore di accedere con la massima facilità ad un'ampia gamma di funzioni e informazioni operative.

Guida Eco

Il monitor visualizza messaggi di guida istantanei al fine di migliorare il risparmio energetico, mentre l'indicatore Eco segnala l'effettivo consumo: mantenere l'indicatore Eco nella zona verde per ottenere un maggiore risparmio di carburante. Per migliorare ulteriormente l'efficienza, è possibile consultare i dati memorizzati in relazione alle operazioni, alla guida Eco e al consumo di carburante. Le informazioni sono disponibili in KOMTRAX e possono essere utilizzate per la formazione degli operatori e per ottimizzare il lavoro.



Informazioni a portata di sguardo: monitor LCD con cruscotto base

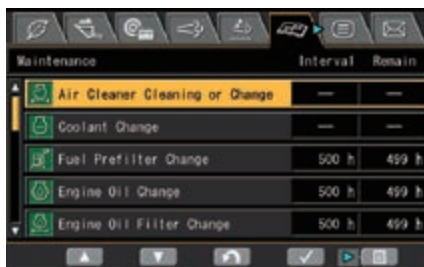

Un monitor multifunzione visualizza e gestisce una grande quantità di dati operativi e di manutenzione



La guida Eco contribuisce al risparmio di energia in tempo reale (ad esempio, evitando lunghi periodi di inattività del motore)

KOMTRAX

Il modo per aumentare la produttività

Il sistema KOMTRAX utilizza la più recente tecnologia di monitoraggio wireless. Compatibile con PC, smartphone e tablet, fornisce una grande quantità di informazioni utili che vi permetteranno di ridurre i costi e di ottenere più facilmente le massime prestazioni dalle vostre macchine. Creando una rete di assistenza altamente integrata, consente di realizzare con successo una manutenzione preventiva, contribuendo così alla gestione efficiente della vostra attività.



Informazioni

Consente di ottenere velocemente risposta a domande di fondamentale importanza sulle vostre macchine: cosa stanno facendo, quando hanno effettuato una determinata operazione, dove si trovano, come aumentare la loro efficienza e quando necessitano di manutenzione. I dati sulle prestazioni vengono trasmessi mediante la tecnologia di comunicazione wireless (satellitare, GPRS o 3G a seconda del modello), dalla macchina al computer e al distributore locale Komatsu, che è sempre disponibile per fornire un'analisi professionale e il relativo feedback.

Gestione

Le informazioni dettagliate che KOMTRAX mette a vostra disposizione 24 ore al giorno, 7 giorni su 7, vi consentono di prendere le migliori decisioni strategiche sia a breve che a lungo termine – senza supplemento costo. Potrete prevedere l'insorgere di determinati problemi, programmare gli interventi di manutenzione, ridurre al minimo i tempi morti lasciando le macchine al loro posto, al lavoro in cantiere.

Convenienza

KOMTRAX consente una comoda gestione delle flotte attraverso la rete, indipendentemente da dove vi trovate. I dati vengono analizzati e raccolti in modo specifico per consentirne una visione facile e intuitiva su mappe, elenchi, grafici e diagrammi. E' possibile prevedere di che tipo di assistenza e di quali parti le vostre macchine potrebbero avere bisogno, o individuare i problemi ancora prima che i tecnici Komatsu arrivino in loco.



Facile manutenzione



Facile accesso ai punti di manutenzione

I cofani ad ala di gabbiano sono sostenuti da molle a gas che consentono di aprirli facilmente e in totale sicurezza. Gli ampi sportelli garantiscono un comodo accesso, da terra, a tutti i componenti che necessitano di interventi giornalieri. Grazie ai prolungati intervalli di manutenzione e al raggruppamento di filtri in posizione centralizzata, i fermi macchina imposti dalle operazioni di manutenzione sono ridotti al minimo.

Komatsu CARE™

Komatsu CARE™ è un programma di manutenzione, disponibile

di serie su ogni nuova macchina Komatsu. Esso copre la manutenzione programmata da fabbrica, eseguita con tecnici rigorosamente formati da Komatsu nonché con ricambi originali Komatsu. A seconda del motore della tua macchina, include una copertura estesa sul filtro anti particolato Komatsu (KDPF) o sul Komatsu Diesel Oxidation Catalyst (KDOC), e sul sistema (SCR) Selective Catalytic Reduction. Contatta il tuo distributore locale Komatsu per maggior dettagli sui termini e le condizioni.



Radiatore a maglie larghe con ventola a inversione automatica

La massa radiante a maglie larghe evita intasamenti anche quando si opera in ambienti polverosi. Per ridurre al minimo le operazioni di pulizia manuali, una ventola reversibile soffia fuori la polvere, automaticamente o quando serve. La funzione di inversione automatica consente di impostare la durata del ciclo di pulizia e l'intervallo tra i cicli in modo da adeguarli perfettamente alle condizioni di lavoro.

Equipment Management and Monitoring System (EMMS)

L'ampio monitor ad alta risoluzione visualizza varie informazioni sulla macchina e consente l'impostazione di numerosi parametri. Il menu "Record funzionamento" registra il consumo medio di carburante, le ore di inattività e altri dati. I codici delle anomalie sono visualizzati chiaramente e memorizzati in modo da servire da segnalazione e facilitare la ricerca guasti. Il computer di bordo realizza inoltre un monitoraggio all'avanguardia dei parametri di sistema tramite la modalità service, per facilitare la ricerca guasti e ridurre i fermi macchina.



Serbatoio AdBlue®

Il serbatoio AdBlue® è posizionato sul lato destro della macchina, dietro una scaletta, per essere facilmente accessibile.

Impianto di lubrificazione automatica

Il sistema di lubrificazione automatica riduce al minimo gli interventi di manutenzione quotidiani oltre a prolungare notevolmente la vita utile della macchina. Le robuste tubazioni assicurano una lubrificazione costante e grande affidabilità. Il sistema è monitorato elettronicamente e prevede anche una spia di segnalazione nel monitor.





Schermata manutenzione di base



Autodiagnostica monitor



Guida rifornimento e livello AdBlue®





Divisione attrezzature speciali

Le pale gommate Komatsu, insieme all'ampia gamma di accessori originali Komatsu, rappresentano la soluzione perfetta per qualsiasi settore dell'industria. Per applicazioni speciali, la divisione "Working Gear" Komatsu offre macchine e accessori appositamente realizzati in base alle esigenze del cliente. Le soluzioni su misura assicurano elevate prestazioni e grande affidabilità anche nelle condizioni più impegnative.

Movimentazione rifiuti

Adattiamo le nostre pale gommate alle diverse condizioni operative degli impianti in cui si movimentano rifiuti. Insieme alle attrezzature heavy-duty, offriamo soluzioni intese a proteggere la vostra macchina da eventuali danni.

Agricoltura

Manovrabilità, affidabilità e sicurezza assoluta fanno delle pale gommate Komatsu della linea "agricoltura" gli strumenti ideali per imprenditori o grandi aziende agricole nelle attività di carico e movimentazione di materiali. Sono dotate di dispositivi di protezione e di sicurezza per salvaguardare al meglio sia l'operatore che i componenti della macchina.

La qualità su cui contare

Progettati e costruiti da Komatsu

Motore, impianto idraulico, treno di potenza, assale anteriore e posteriore sono componenti originali Komatsu e fino alla vite più piccola tutti gli elementi strutturali rispondono ai più alti requisiti di qualità e vengono sottoposti ad un severo controllo qualitativo. Perfettamente armonizzati tra loro, offrono il massimo grado di efficienza e affidabilità.

Assali Heavy Duty

Gli assali heavy-duty garantiscono una durata superiore alla media anche nelle condizioni di lavoro più impegnative. La WA200-8 è equipaggiata di serie dei differenziali a controllo proporzionale di coppia TPD, per il lavoro su buone superfici quali cemento o strade. I differenziali a slittamento limitato LSD (optional), sono più adatti a superfici molli e scivolose, come sabbia o terreno bagnato.

Trasmissione idrostatica con sistema di protezione sovrelimitazione

La trasmissione idrostatica è dotata di protezione fuorigiri integrata che limita elettronicamente la velocità massima durante la traslazione in discesa assicurando quindi una maggiore affidabilità e durata della trasmissione.

Freni di servizio a dischi multipli in bagno d'olio

I freni di servizio a dischi multipli sono protetti all'interno di un alloggiamento e immersi in bagno d'olio. I freni rimangono puliti e funzionano perfettamente anche alle basse temperature. I freni a dischi multipli in bagno d'olio assicurano intervalli di manutenzione prolungati e maggior durata.

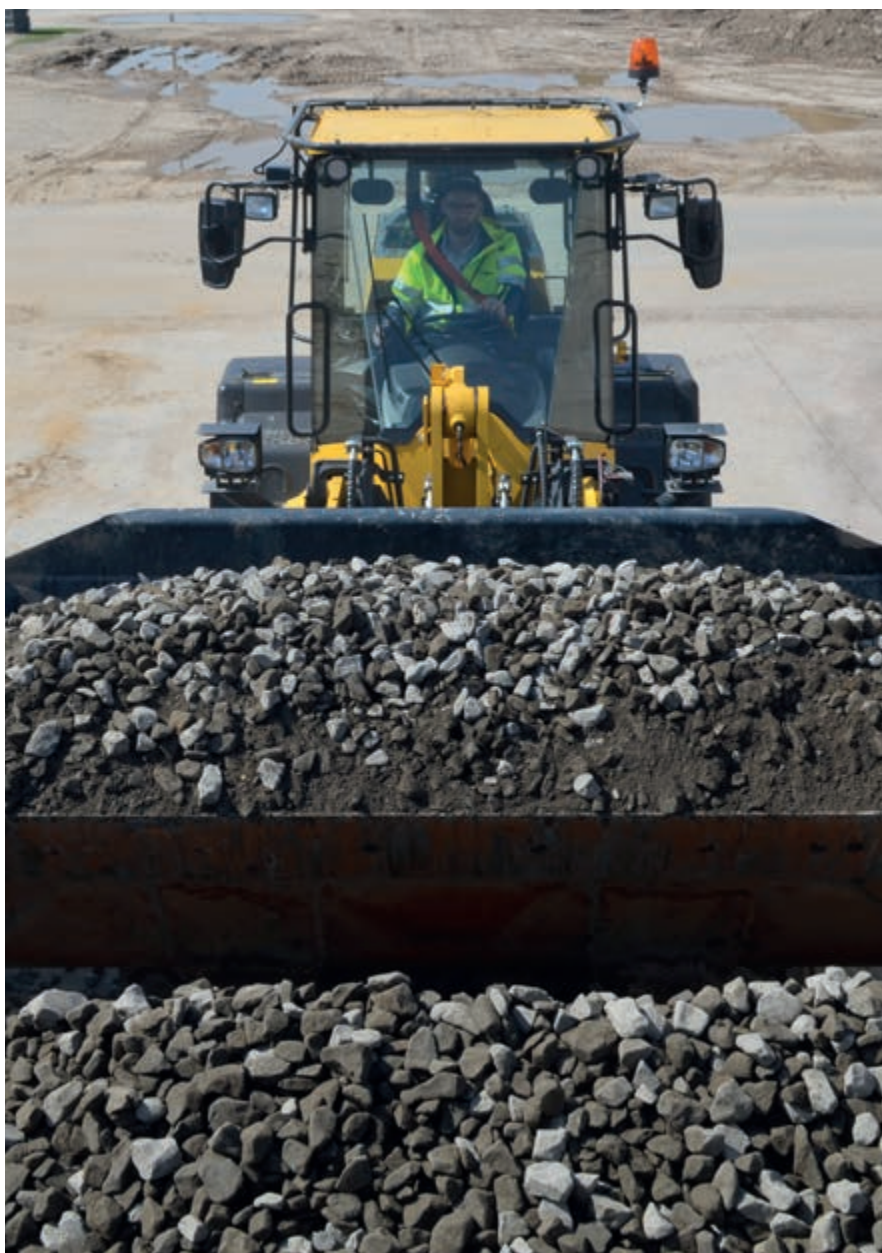

Solido telaio resistente alle sollecitazioni torsionali

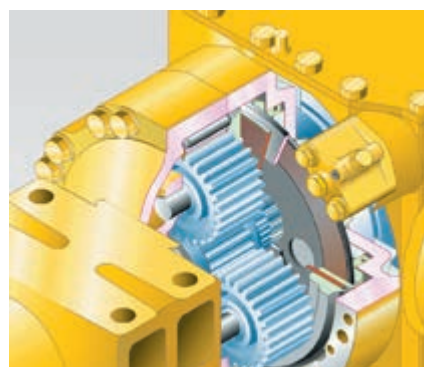

Freni di servizio a dischi multipli in bagno d'olio



Gamma di benne ad alta efficienza

Le benne ad alta efficienza Komatsu consentono un riempimento più agevole della benna con coefficienti di riempimento notevolmente superiori, contribuendo così a una maggiore efficienza e un minor consumo di carburante. Per aumentare la capienza, le benne hanno un fondo più lungo. Inoltre, l'imboccatura è più ampia per un riempimento più agevole e la nuova forma posteriore permette al materiale di scorrere facilmente nella benna. I lati arrotondati consentono di ottenere un coefficiente di riempimento superiore e la spondina di contenimento integrata protegge il cinematismo della benna.

Benne ad alta efficienza con fondo piatto

La benna a fondo piatto è usata per applicazioni su terreni morbidi che richiedono passaggi occasionali di spianatura, facilmente eseguibili con il tagliente posteriore della benna. Questo tipo di benna con fondo a pezzo unico è adatta anche per le operazioni di movimento terra e carico materiale.

Benne ad alta efficienza con fondo sollevato

La benna a fondo sollevato è adatta per applicazioni su superfici dure con un alto rapporto di scavo. Si caratterizza per le sue eccezionali performance di penetrazione, insieme all'ottima ritenuta del materiale. La combinazione tra un lato posteriore arrotondato ed una parete convessa garantisce un elevato fattore di riempimento benna e perdite minime durante il trasporto del materiale.

Specifiche tecniche

MOTORE

| | |
|--------------------------|--|
| Modello | Komatsu SAA4D107E-3 |
| Tipo | A 4 tempi, sistema d'iniezione HPCR Common Rail, raffreddato ad acqua, turbocompresso, postrefrigeratore aria-aria |
| Potenza motore | |
| ad un regime di | 2.000 rpm |
| ISO 14396 | 95,2 kW / 128 HP |
| ISO 9249 (potenza netta) | 94,0 kW / 126 HP |
| Numero cilindri | 4 |
| Alesaggio x corsa | 107 x 124 mm |
| Cilindrata | 4,46 l |
| Batterie | 2 x 110 Ah |
| Alternatore | 90 A |
| Filtro aria | A secco, con dispositivo per l'espulsione automatica della polvere e prefiltra, completo di spia intasamento sul monitor |

TRASMISSIONE

| | |
|---|--|
| Sistema | Trasmissione idrostatica a controllo elettronico con cambio di direzione a pieno carico. Distribuzione di coppia con transfer. Impostazione max. velocità. |
| Pompa idrostatica | 1 pompa a cilindrata variabile |
| Motore idrostatico | 2 motori a pistoni con cilindrata variabile |
| Range di marcia (avanti/indietro) | 4/4 |
| Velocità di marcia max. (avanti/indietro) (pneumatici 20.5 R25) | |
| 1. Range di marcia | 5,2 - 14,3 km/h |
| 2. Range di marcia | 14,3 km/h |
| 3. Range di marcia | 23,2 km/h |
| 4. Range di marcia | 38,0 km/h |

ASSALI E PNEUMATICI

| | |
|-------------------|---|
| Sistema | 4 ruote motrici |
| Assale anteriore | Assale HD Komatsu, semiflottante, tipo fisso, differenziale TPD (differenziale LSD optional) |
| Assale posteriore | Assale HD Komatsu, semiflottante, supporto pin centrale, angolo di oscillazione 24°, differenziale TPD (differenziale LSD optional) |
| Riduzioni | A dentatura spiroidale |
| Differenziale | A dentatura dritta |
| Riduttore finale | Epicycloidale in bagno d'olio |
| Pneumatici | 20.5 R25 (standard) |

RIFORMIMENTI

| | |
|---------------------------|--------|
| Sistema di raffreddamento | 26,5 l |
| Serbatoio carburante | 177 l |
| Olio motore | 15,5 l |
| Impianto idraulico | 58 l |
| Assale anteriore | 18,5 l |
| Assale posteriore | 18 l |
| Transfer | 5 l |
| Serbatoio AdBlue® | 21,1 l |

IMPIANTO DI FRENATURA

| | |
|------------------------|--|
| Freni di servizio | Impianto a circuiti separati completamente idraulico, freni a disco in bagno d'olio agenti sulle 4 ruote, esenti da manutenzione |
| Freno di stazionamento | Azionato elettronicamente, a dischi multipli in bagno d'olio, esenti da manutenzione |
| Freno di emergenza | Utilizza il freno di stazionamento |

IMPIANTO IDRAULICO

| | |
|---------------------------------------|------------------------|
| Pompa idraulica | Pompa ad ingranaggi |
| Pressione d'esercizio (max.) | 210 kg/cm ² |
| Portata max. | 85 + 54 l/min |
| Numero cilindri di sollevamento/benna | 2/1 |
| Alesaggio x corsa | |
| Cilindro del braccio | 125 x 674 mm |
| Cilindro benna | 150 x 504 mm |
| Leva di comando idraulico | Servocomando, 1 leva |
| Tempi di ciclo con benna carica | |
| Sollevamento | 5,7 s |
| Abbassamento (a vuoto) | 3,2 s |
| Scarico | 1,9 s |

STERZO

| | |
|--|-------------------------|
| Sistema | Articolato |
| Tipo | Completamente idraulico |
| Angolo di sterzo (a destra e sinistra) | 40° |
| Pompa dello sterzo | Pompa ad ingranaggi |
| Pressione d'esercizio | 210 kg/cm ² |
| Portata | 85 l/min |
| Numero cilindri di sterzo | 2 |
| Alesaggio x corsa | 70 x 453 mm |

CABINA

Cabina SpaceCab™ con doppia porta conforme alle normative ISO 3471 con struttura ROPS (Roll Over Protective Structure) conforme alla SAE J1040c e FOPS (Falling Object Protective Structure) conforme alla ISO 3449. La cabina pressurizzata e climatizzata è completamente insonorizzata.

AMBIENTE

| | |
|--|---|
| Emissioni | Il motore Komatsu risponde a tutte le normative EU Stage IV in materia di emissioni |
| Livelli sonori | |
| LwA rumorosità esterna | 104 dB(A) (2000/14/EC Stage II) |
| LpA rumorosità interna | 70 dB(A) (ISO 6396 valore dinamico) |
| Livelli di vibrazione (EN 12096:1997) | |
| Mano/braccio | ≤ 2,5 m/s ² (incertezza K = 0,45 m/s ²) |
| Corpo | ≤ 0,5 m/s ² (incertezza K = 0,26 m/s ²) |
| Contiene gas fluorurati ad effetto serra HFC-134a (GWP 1430). Quantità di gas 0,9 kg, CO ₂ equivalente 1,29 t. | |

Dimensioni e specifiche operative

SPECIFICHE OPERATIVE CON LA BENNA

| Tipo di benna | Benna con fondo piatto | | | |
|--|---------------------------|------------|------------|------------|
| | con denti | con BOC | con denti | con BOC |
| Diretto / attacco rapido (QC) | diretto | diretto | QC | QC |
| Capacità benna (a colmo, ISO 7546) | m ³ 1,9 | 2,0 | 1,9 | 2,0 |
| Codice vendita | 3815 | C46 | C47 | C76 |
| Peso specifico materiale | t/m ³ 2,0 | 1,8 | 1,8 | 1,7 |
| Peso benna | kg 900 | 973 | 870 | 943 |
| Carico di ribalt. statico, macchina in linea | kg 9.316 | 9.168 | 8.550 | 8.407 |
| Carico di ribalt. statico, sterzata a 40° | kg 8.176 | 8.034 | 7.469 | 7.331 |
| Forza di strappo | kN 110,3 | 104,3 | 90,3 | 86,3 |
| Forza di sollevamento al piano terra | kN 93,5 | 92,7 | 92,9 | 92,1 |
| Peso operat. | kg 11.880 | 11.950 | 12.160 | 12.235 |
| Raggio di sterzata esterno pneumatici | mm 5.150 | 5.150 | 5.150 | 5.150 |
| Raggio di sterzata angolo benna | mm 5.757 | 5.723 | 5.828 | 5.793 |
| a Sbraccio a 45° | mm 1.090 | 978 | 1.235 | 1.123 |
| b Altezza max. di scarico a 45° | mm 2.859 | 2.937 | 2.701 | 2.778 |
| c Altezza max. al perno benna | mm 3.885 | 3.885 | 3.885 | 3.885 |
| d Altezza max. bordo superiore benna | mm 5.244 | 5.244 | 5.386 | 5.386 |
| e Profondità di scavo | mm 85 | 110 | 95 | 120 |
| f Altezza massima carico a 45° | mm 3.650 | 3.650 | 3.640 | 3.640 |
| A Lunghezza con benna a terra | mm 7.305 | 7.191 | 7.528 | 7.414 |
| B Passo | mm 2.840 | 2.840 | 2.840 | 2.840 |
| C Larghezza benna | mm 2.540 | 2.540 | 2.540 | 2.540 |
| D Larghezza alla base dei pneumatici | mm 2.470 | 2.470 | 2.470 | 2.470 |
| E Larghezza del sottocarro | mm 1.930 | 1.930 | 1.930 | 1.930 |
| F Luce libera da terra | mm 495 | 495 | 495 | 495 |
| H Altezza totale | mm 3.200 | 3.200 | 3.200 | 3.200 |

I dati sono con pneumatici 20.5 R25.

BOC: tagliente imbullonato

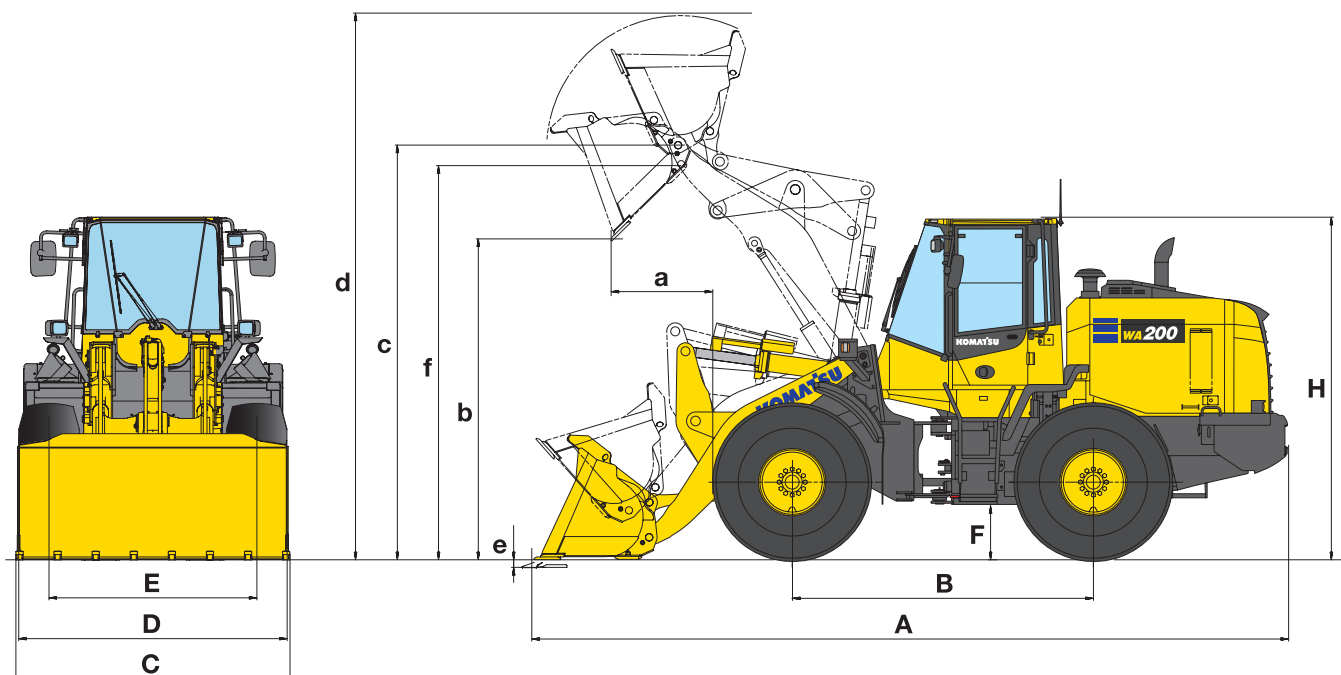

| Benna con fondo sollevato | | | | Variazione delle specifiche in base all'allestimento: | | |
|---------------------------|------------|------------|------------|---|------------------------------|-----------------------------|
| con denti | con BOC | con denti | con BOC | Allestimento „high lift” | Pneumatici 17.5R25 EM VSW L2 | Pneumatici 20.5R25 XMINE L5 |
| diretto | diretto | QC | QC | | | |
| 1,9 | 2,0 | 1,9 | 2,0 | | | |
| C14 | C15 | C84 | C85 | | | |
| 2,0 | 1,8 | 1,8 | 1,7 | -0,3 | | |
| 885 | 958 | 839 | 912 | | | |
| 9.342 | 9.194 | 8.592 | 8.447 | -2.100 | -220 | +370 |
| 8.200 | 8.059 | 7.509 | 7.371 | -1.900 | -195 | +370 |
| 110,3 | 104,3 | 90,3 | 86,3 | | | |
| 93,6 | 92,8 | 93,2 | 92,5 | -25 | | |
| 11.865 | 11.935 | 12.130 | 12.205 | +150 | -330 | +680 |
| 5.150 | 5.150 | 5.150 | 5.150 | | | |
| 5.757 | 5.723 | 5.828 | 5.793 | +200 | | |
| 1.090 | 978 | 1.235 | 1.123 | +70 | +70 | -20 |
| 2.859 | 2.937 | 2.701 | 2.778 | +435 | -75 | +25 |
| 3.885 | 3.885 | 3.885 | 3.885 | +440 | | |
| 5.244 | 5.244 | 5.386 | 5.386 | +440 | | |
| 85 | 110 | 95 | 120 | +85 | | |
| 3.650 | 3.650 | 3.640 | 3.640 | +445 | | |
| 7.305 | 7.191 | 7.528 | 7.414 | +490 | | |
| 2.840 | 2.840 | 2.840 | 2.840 | | | |
| 2.540 | 2.540 | 2.540 | 2.540 | | | |
| 2.470 | 2.470 | 2.470 | 2.470 | | -75 | |
| 1.930 | 1.930 | 1.930 | 1.930 | | | |
| 495 | 495 | 495 | 495 | | | |
| 3.200 | 3.200 | 3.200 | 3.200 | | -75 | +25 |

GUIDA ALLA SCELTA DELLA BENNA (DIRETTO)

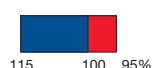

Fattore di riempimento benna

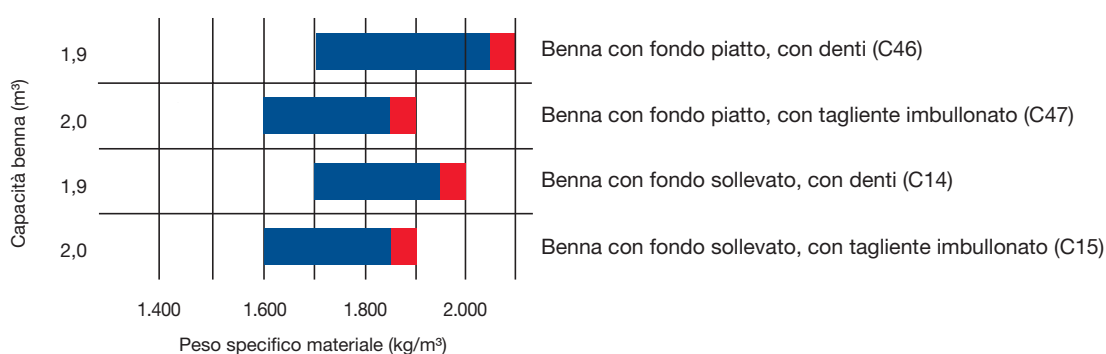

GUIDA ALLA SCELTA DELLA BENNA (QC)

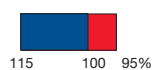

Fattore di riempimento benna

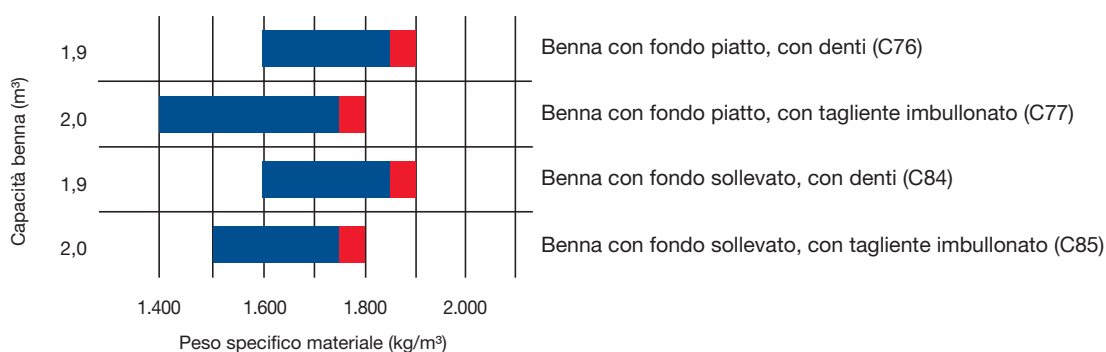

Dimensioni e specifiche operative

FORCHE PALLET

HIGH-LIFT

| | | C57 | C57 |
|--|----|--------|--------|
| Codice vendita | | C57 | C57 |
| Lunghezza del dente forca | mm | 1.200 | 1.200 |
| A Sbraccio max. a terra | mm | 1.045 | 1.536 |
| B Sbraccio max. | mm | 1.680 | 2.070 |
| C Sbraccio max. alla max. altezza di stoccaggio | mm | 780 | 1.145 |
| a Altezza max. bordo superiore del telaio pallet | mm | 4.705 | 5.150 |
| b Altezza max. al perno benna | mm | 3.885 | 4.325 |
| c Altezza max. di stoccaggio | mm | 3.765 | 4.215 |
| d Altezza di carico al max. sbraccio | mm | 1.780 | 1.780 |
| Carico statico di ribaltamento (in linea) | kg | 6.640 | 5.315 |
| Carico statico di ribaltamento (max. sterzata) | kg | 5.820 | 4.610 |
| Carico operativo max. (EN 474-3), 80% | kg | 4.520 | 3.690 |
| Carico operativo max. (EN 474-3), 60% | kg | 3.390 | 2.770 |
| Peso operativo con forche pallet | kg | 11.845 | 12.000 |

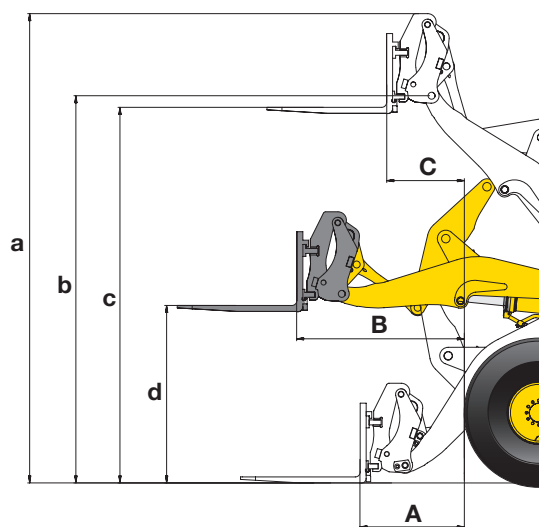

BENNE PER MATERIALI LEGGERI

| | | con BOC |
|--------------------------------------|------------------|---------|
| Codice vendita | | Q36 |
| Diretto / attacco rapido (QC) | | QC |
| Capacità benna (a colmo, ISO 7546) | m ³ | 3,2 |
| Peso specifico materiale | t/m ³ | 1,0 |
| Carico nominale | kg | 3.200 |
| Larghezza benna | mm | 2.550 |
| Peso benna | kg | 1.180 |
| A Sbraccio a 45° | mm | 1.150 |
| a Altezza max. bordo superiore benna | mm | 5.320 |
| b Altezza max. al perno benna | mm | 3.965 |
| c Altezza massima carico a 45° | mm | 3.680 |
| d Altezza max. di scarico a 45° | mm | 2.680 |

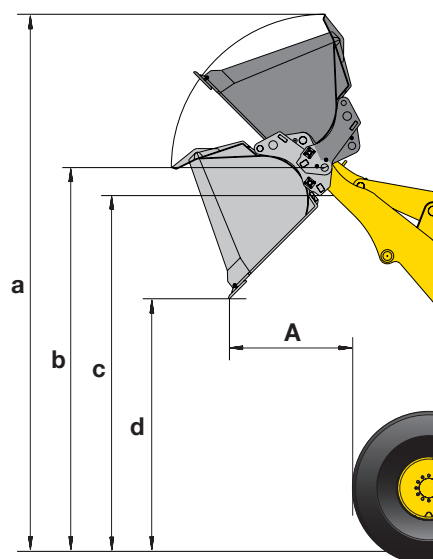

PESI SPECIFICI MATERIALI SCIOLTI (IN KG/M³)

| | | | | | |
|-----------------------------------|-------|---------------------------------|-------|----------------------------------|-------|
| Basalto | 1.960 | Ghiaia, non setacciata | 1.930 | Arenaria | 1.510 |
| Bauxite, caolino | 1.420 | Ghiaia, asciutta | 1.510 | Ardesia | 1.250 |
| Terra, asciutta, depositata | 1.510 | Ghiaia, asciutta, 6-50 mm | 1.690 | Scoria, frantumata | 1.750 |
| Terra, bagnata, estratta | 1.600 | Ghiaia, bagnata, 6-50 mm | 2.020 | Roccia, sminuzzata | 1.600 |
| Gesso, frantumato | 1.810 | Sabbia, asciutta, sfusa | 1.420 | Argilla, naturale | 1.660 |
| Gesso, sminuzzato | 1.600 | Sabbia, umida | 1.690 | Argilla, asciutta | 1.480 |
| Granito, frantumato | 1.660 | Sabbia, bagnata | 1.840 | Argilla, asciutta | 1.660 |
| Calcere, frantumato | 1.540 | Sabbia e argilla, sfusa | 1.600 | Argilla e ghiaia, asciutta | 1.420 |
| Calcere, sminuzzato | 1.540 | Sabbia e ghiaia, asciutta | 1.720 | Argilla e ghiaia, bagnata | 1.540 |

I dati sono con pneumatici 20.5 R25.

BENNA A SCARICO ALTO

| | con BOC | |
|--------------------------------------|------------------|-------|
| Codice vendita | Q41 | |
| Diretto / attacco rapido (QC) | QC | |
| Capacità benna (a colmo, ISO 7546) | m ³ | 2,8 |
| Peso specifico materiale | t/m ³ | 1,0 |
| Carico nominale | kg | 2.800 |
| Larghezza benna | mm | 2.550 |
| Peso benna | kg | 1.870 |
| A Sbraccio a 45° | mm | 1.480 |
| a Altezza max. bordo superiore benna | mm | 6.040 |
| b Altezza max. al perno benna | mm | 4.900 |
| c Altezza massima carico a 45° | mm | 4.650 |
| d Altezza max. di scarico a 45° | mm | 4.240 |

Tipo B: cilindri di ribaltamento all'esterno della benna

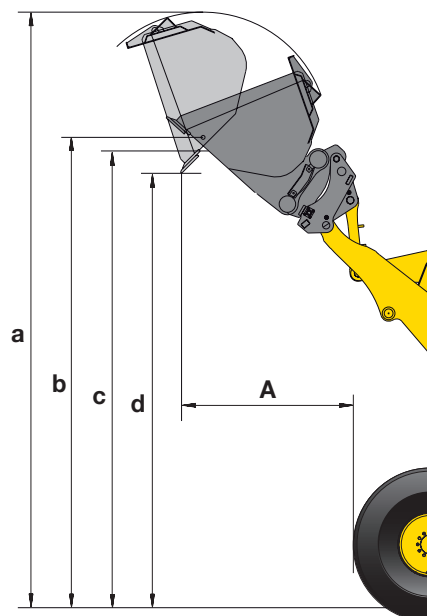
BENNE A SCARICO ALTO (MOVIMENTAZIONE RIFIUTI)

| | con BOC | |
|--------------------------------------|------------------|-------|
| Codice vendita | Q86 | |
| Diretto / attacco rapido (QC) | QC | |
| Capacità benna (a colmo, ISO 7546) | m ³ | 2,3 |
| Peso specifico materiale | t/m ³ | 1,0 |
| Carico nominale | kg | 2.300 |
| Larghezza benna | mm | 2.550 |
| Peso benna | kg | 1.340 |
| A Sbraccio a 45° | mm | 1.380 |
| a Altezza max. bordo superiore benna | mm | 5.950 |
| b Altezza max. al perno benna | mm | 4.800 |
| c Altezza massima carico a 45° | mm | 4.450 |
| d Altezza max. di scarico a 45° | mm | 4.250 |

Tipo B: cilindri di ribaltamento all'esterno della benna

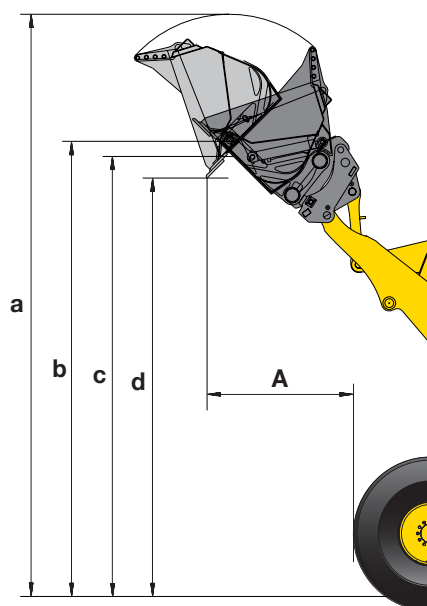

Equipaggiamento standard ed a richiesta

MOTORE

| | |
|--|---|
| Motore diesel Komatsu SAA4D107E-3 turbocompresso, ad iniezione diretta common rail | ● |
| Conforme alla normativa EU Stage IV | ● |
| Komatsu SmartLoader Logic | ● |
| Spegnimento regolabile in caso di inattività | ● |
| Deceleratore automatico | ● |
| Filtro carburante con separatore d'acqua | ● |
| Batterie 2 x 110 Ah / 2 x 12 V | ● |

TRASMISSIONE E FRENI

| | |
|--|---|
| Trasmissione idrostatica a controllo elettronico con 2 motori idraulici a cilindrata variabile | ● |
| Selettore di velocità con regolazione di precisione in 1ª | ● |
| Sistema di controllo della trazione (K-TCS) | ● |
| Impianto frenante completamente idraulico | ● |
| Pedale combinato freno-inch | ● |
| Velocità trasmissione idrostatica limitata a 20 km/h | ○ |
| Velocità trasmissione idrostatica limitata a 25 km/h | ○ |

ASSALI E PNEUMATICI

| | |
|--|---|
| Assali Heavy Duty | ● |
| Differenziali TPD anteriori/posteriori | ● |
| Protezione treno di potenza | ● |
| Differenziali LSD anteriori/posteriori | ○ |
| Pneumatici 17.5 R25 L3, L5 | ○ |
| Pneumatici 20.5 R25 L3, L4, L5 | ○ |
| Pneumatici agricoli | ○ |

ATTREZZATURE

| | |
|---|---|
| Attacco rapido idraulico | ○ |
| Benne ad alta efficienza con fondo piatto o sollevato | ○ |
| Benne a scarico alto | ○ |
| Benne per materiali leggeri | ○ |
| Benne da movimentazione rifiuti | ○ |
| Forche pallet | ○ |
| Forche per tronchi | ○ |

CABINA

| | |
|---|---|
| Ampia cabina con doppia porta conforme a DIN/ISO | ● |
| Struttura ROPS/FOPS integrata conforme a SAE | ● |
| Sedile ammortizzato ad aria, riscaldato con schienale alto, braccioli regolabili in altezza montati nella console | ● |
| Cintura di sicurezza retraibile | ● |
| Climatizzatore automatico | ● |
| Monitor a colori multifunzione con sistema di controllo e gestione EMMS e guida per l'efficienza | ● |
| DAB+ radio digitale con ingresso ausiliario (MP3) | ● |
| Box caldo-freddo | ● |
| Lunotto termico | ● |
| Tergilunotto | ● |
| Volante regolabile | ● |
| 2 x Alimentazione 12 V | ● |
| Cintura di sicurezza con 3 punti di attacco | ○ |
| Tendina parasole | ○ |

SERVIZIO E MANUTENZIONE

| | |
|--|---|
| Ventola di raffreddamento idraulica con rotazione reversibile automatica | ● |
| Radiatore a maglie larghe | ● |
| KOMTRAX – Sistema di monitoraggio wireless Komatsu (3G) | ● |
| Komatsu CARE™ – Programma di manutenzione per i clienti Komatsu | ● |
| Attrezzi | ● |
| Impianto di lubrificazione automatica | ● |
| Kit di riempimento per sistema di lubrificazione automatica | ○ |
| Prefiltro Turbo II, tipo ciclone | ○ |

IMPIANTO IDRAULICO

| | |
|---|---|
| Distributore a 3 elementi, tubazioni inclusi | ● |
| Leva multifunzione PPC con controllo elettronico (EPC) per la terza via | ● |
| Posizionatore automatico benna | ● |
| Olio biodegradabile per l'impianto idraulico | ○ |

DISPOSITIVI DI SICUREZZA

| | |
|--|---|
| Sterzo d'emergenza | ● |
| Protezione antivandalismo | ● |
| Allarme di retromarcia | ● |
| Interruttore generale impianto elettrico | ● |
| Corrimano sinistro/destro | ● |
| Telecamera posteriore | ● |
| Griglia di protezione parabrezza | ○ |
| Estintore | ○ |
| Lampeggiante | ○ |
| Corrimano sul tetto | ○ |
| Specchietto retrovisore, riscaldato con comando a distanza | ○ |
| Avvisatore di retromarcia ottico (luce stroboscopica) | ○ |

SISTEMA DI ILLUMINAZIONE

| | |
|---|---|
| 2 fari di lavoro sulla cabina | ● |
| 2 luci anteriori e 2 posteriori | ● |
| Luce di retromarcia | ● |
| Luci addizionali anteriori e posteriori | ○ |
| Faro di lavoro LED | ○ |
| Luci di lavoro allo Xenon | ○ |

ALTRE DOTAZIONI

| | |
|---|---|
| Caricatore frontale con cinematismo PZ | ● |
| Contrappeso | ● |
| Sistema di antibeccaggio (ECSS) a controllo elettronico | ○ |
| Allestimento "high lift" | ○ |
| Vernice personalizzata | ○ |
| Versione anticorrosione | ○ |
| Versione per discarica | ○ |
| Soluzioni per l'agricoltura | ○ |
| Kit per climi freddi (preriscaldamento motore e cabina) | ○ |

La pala gommata WA200-8 è equipaggiata in conformità alla Direttiva Macchine 89/392 EWG ff e allo Standard EN474.

- equipaggiamento standard
- equipaggiamento a richiesta

Il vostro partner Komatsu:

KOMATSU

**Komatsu Europe
International N.V.**

Mechelsesteenweg 586
B-1800 VILVOORDE (BELGIUM)
Tel. +32-2-255 24 11
Fax +32-2-252 19 81
www.komatsu.eu

VITSS06303 01/2019

KOMATSU is a trademark of Komatsu Ltd. Japan.

Dati non vincolanti, con riserva di modifiche. Le immagini possono differire dalla versione standard.

L'equipaggiamento può essere diverso a seconda del paese di destinazione. Printed in Europe.

AdBlue® è un marchio registrato di Verband der Automobilindustrie e.V.