

## Pesi

Peso operativo con cabina e benna (ISO 6016)	2019 kg
Massa di trasporto (senza accessori)	1902 kg
Riduzione peso con tettuccio	-81 kg
Peso aggiuntivo per bilanciante lungo	6 kg
Peso aggiuntivo per lama lunga	9 kg
Pressione a terra con cingoli in gomma	31.10 kPa

## Motore

Produttore/modello	Kubota / D722-E4B-BCZ-7
Carburante	Gasolio
Numero di cilindri	3
Cilindrata	719 cm <sup>3</sup>
Potenza massima a 2500 giri/min (ISO 14396)	10.2 kW
Coppia massima (SAE)	43.5 Nm

## Prestazioni

Forza di strappo, al bilanciante (ISO 6015)	10371 N
Forza di strappo, bilanciante lungo (ISO 6015)	9279 N
Forza di strappo, benna (ISO 6015)	20835 N
Sforzo di trazione alla barra di traino	19302 N
Velocità di marcia, a gamma bassa	2.5 km/h
Velocità di marcia, a gamma alta	4.0 km/h

## Impianto idraulico

Tipo di pompa	Pompa a due pistoni con pompa a ingranaggi
Capacità idraulica totale	41.30 L/min
Capacità della pompa a pistoni	30.00 L/min
Flusso ausiliario	30.00 L/min
Scarico ausiliario	180.0 bar

## Sistema di rotazione

Rotazione del braccio a sinistra	80°
Rotazione del braccio a destra	60°
Regime di rotazione	8.4 RPM

## Capacità dei fluidi

Impianto di raffreddamento	3.30 L
Lubrificazione del motore e filtro dell'olio	3.30 L
Serbatoio del carburante	19.00 L
Serbatoio idraulico	14.30 L
Impianto idraulico	19.00 L

## Specifiche ambientali

Livello sonoro LpA (Direttiva UE 2006/42/CE)	80 dB(A)
Livello sonoro LWA (Direttiva UE 2000/14/CE)	93 dB(A)
Vibrazioni al corpo intero (ISO 2631-1)	0.11 ms <sup>-2</sup>
Vibrazioni mano-braccio (ISO 5349-1)	0.38 ms <sup>-2</sup>

## Funzioni standard

Cingolo in gomma da 230 mm	Blocco dei comandi idraulici e di marcia
Lama apripista da 980 mm con due prolunghe da 190 mm	Comandi a joystick idraulici
Scollamento della batteria	Sottocarro retrattile idraulico da 1360 mm a 980 mm
Blocchi della consolle di comando	Cintura di sicurezza retrattile
Portabicchieri	Tettuccio TOPS/ROPS/FOPS <sup>1</sup>
Impianto idraulico ausiliario a doppia azione con innesti rapidi	Spostamento a due velocità
Monitor motore con spegnimento automatico	Ancoraggio a quattro punti per struttura superiore
Pedali ripiegabili ed ergonomici	Separatore d'acqua
Allarme del livello massimo del carburante	Luce di lavoro (braccio)
Contrappeso pesante	Garanzia: 12 mesi, 2000 ore (a seconda dell'intervallo che trascorre per primo)
Clacson	

1. Struttura ROPS (Roll Over Protective Structure): conforme a requisiti ISO 3471. Struttura TOPS (Tip Over Protective Structure): conforme a requisiti ISO 12117. Struttura FOPS (Falling Object Protective Structure): conforme a requisiti ISO 3449.

## Gamma di lavoro

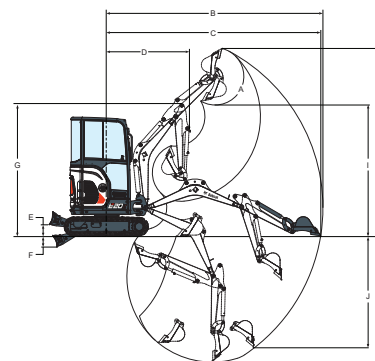

(A)	196°	(G)	2564.0 mm
(B)	4134.0 mm	(H)	3573.0 mm
(B*)	4307.0 mm	(H*)	3701.0 mm
(C)	4089.0 mm	(I)	2566.0 mm
(C*)	4264.0 mm	(I*)	2693.0 mm
(D)	1592.0 mm	(J)	1948.0 mm
(D*)	1611.0 mm	(J*)	2115.0 mm
(E)	220.0 mm	(K)	2385.0 mm
(F)	204.0 mm	(K*)	2565.0 mm

## Dimensioni

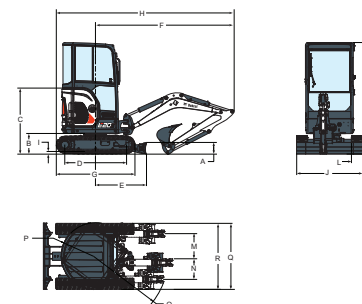

(A)	235.0 mm	(J)	980.0 mm
(B)	419.0 mm	(J*)	1360.0 mm
(C)	1138.0 mm	(K)	2297.0 mm
(D)	1258.0 mm	(L)	230.0 mm
(E)	1045.0 mm	(M)	476.0 mm
(F)	2882.0 mm	(N)	638.0 mm
(G)	1620.0 mm	(O)	1190.0 mm
(H)	3688.0 mm	(P)	690.0 mm
(H*)	3669.0 mm	(Q)	1532.0 mm
(I)	25.0 mm	(R)	1370.0 mm

## Opzioni

1° impianto idraulico AUX sul bilanciante	Innesti Klac e MS03
2° impianto idraulico AUX	Set di luci a LED
Luci aggiuntive (2+1)	Specchietti sinistro e destro
Radio stereo AM/FM MP3	Bilanciante lungo con golfari morsetto
Faro	Lama apripista lunga
Pacchetto comfort (sedile superiore per tettuccio o sedile molleggiato in tessuto per cabina, cambio Autospeed, comando guida per funzioni Aux e Off-set integrato nel joystick)	Dispositivo di controllo dell'oggetto (valvole di sicurezza + dispositivo di avvertenza di sovraccarico + golfare)
Pacchetto demolizione (braccio, bilanciante, coperture cilindro benna e riparo flessibili di traslazione HD)	Kit per applicazioni speciali
	Allarme movimento
	Cabina TOPS/ROPS/FOPS con riscaldamento

Estintore  
Pinza idraulica  
Avviamento senza chiave