



Disponibile con sistema di vaglio sospeso optionale



Equipaggiato con l'eccezionale camera di frantumazione CI411 Priseq™ (5 brevetti in corso di registrazione). Il Concept Priseq™ consta di un frantoio base con la possibilità di configurarlo sia da primario sia da secondario pur mantenendo un'ottimale geometria di frantumazione.

Lo schema illustra gli alberi delle corazze posizionati in alto per la configurazione primaria.

Lo schema illustra gli alberi delle corazze posizionati in alto per la configurazione secondaria.

- 1 Braccio di sollevamento e bilanciere per la sostituzione martelli forniti di serie per una manutenzione rapida e semplice.
- 2 Robusto rivestimento della camera interamente saldato in grado di resistere agli ambienti più ostili.
- 3 Robusto rotore a 4 barre con configurazione che prevede 4 martelli.
- 4 Robusti cuscinetti a rulli sovradimensionati indicati per garantire la massima resistenza e durata.

- 1 Camera rivestita con corazze sostituibili resistenti all'abrasione, che possono essere girate per garantire il migliore sfruttamento.
- 2 Regolazione idraulica del frantoio e sistema anti-sovraccarico utili per garantire la massima protezione.
- 3 Sistema di fissaggio a cuneo semplice e affidabile per il bloccaggio delle barre.
- 4 2 robuste corazze dotate di rivestimenti Sandvik resistenti all'abrasione.

CARATTERISTICHE TECNICHE

SPECIFICHE PRINCIPALI	DATI
Alimentatore vibrante	
Alimentatore rivestito particolarmente resistente all'usura	910 mm x 2330 mm
Pre-vaglio	
Tipo	Vaglio con 2 cuscinetti, ad ampiezza elevata 2 piani sovrapposti
Dimensioni del piano superiore	1520 mm x 980 mm
Rete piano inferiore del vaglio	1020 mm x 980 mm
Piano superiore prevaglio	Lamiera forata da 40 mm
Piano inferiore prevaglio	20 mm rete
Scudo vibrante sottofrantoio	830 mm x 2040 mm

SPECIFICHE PRINCIPALI	DATI
Frantoio	A martelli Sandvik CI411 Priseq™
Apertura alimentazione	992 mm x 670 mm
Apertura con regolazione idraulica	992 mm x 830 mm
2 corazze	Idrauliche servoassistite
Dimensioni massime di alimentazione	600 mm
Motore	CAT C9 / C9.3 Acert 261 kW / 350 CV
Serbatoio carburante	660 litri / 174 USG
Serbatoio idraulico	660 litri / 174 USG

Nota: tutti i pesi e le dimensioni si riferiscono esclusivamente alle macchine standard.

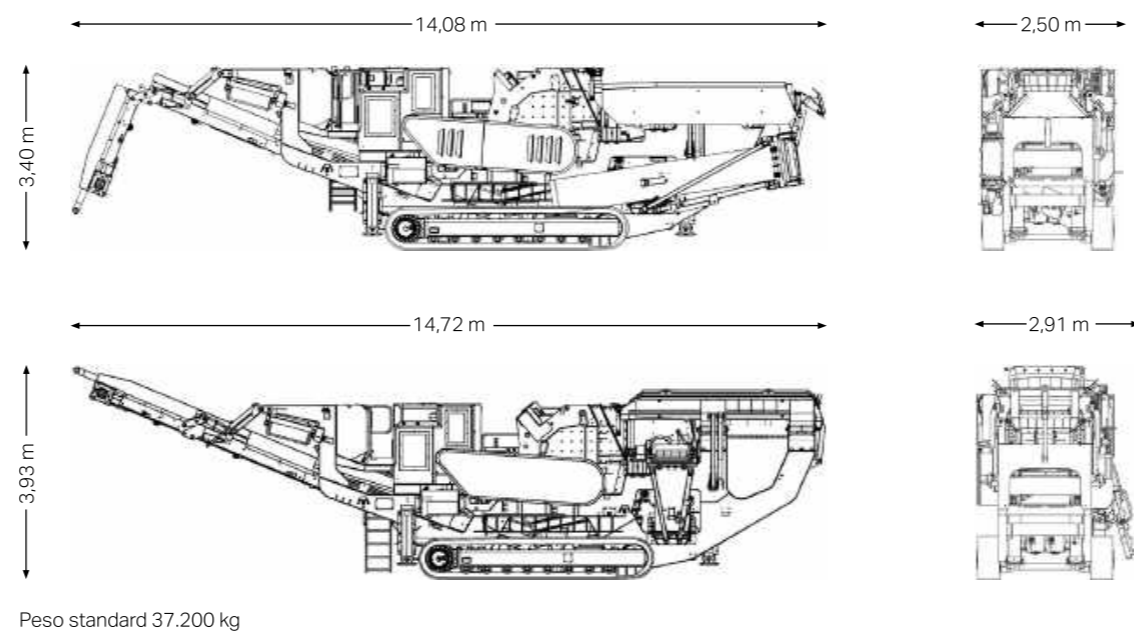

CONSTRUCTION.SANDVIK.COM

Il materiale presentato in questa brochure ha come unico scopo la descrizione generale del prodotto, viene fornito esclusivamente a titolo informativo e illustrativo e non costituisce alcuna dichiarazione o garanzia da parte del produttore che i prodotti siano idonei per uno scopo particolare del cliente. Il cliente deve pertanto chiedere sempre informazioni al produttore per verificare tale idoneità. Sebbene sia stato compiuto ogni ragionevole sforzo per la preparazione di questo documento al fine di garantirne l'accuratezza, il produttore non si assume alcuna responsabilità per eventuali errori o omissioni, né per l'uso o l'interpretazione delle informazioni ivi contenute. Il produttore si riserva il diritto di apportare modifiche alle informazioni presenti in questo opuscolo e al modello senza alcuna riserva e senza preavviso agli utenti.



FRANTOIO AD URTO QI341 PRISEQ™ ENGINEERING IN MOTION



FRANTOIO AD URTO QI341 PRISEC™ ENGINEERING IN MOTION

SPECIFICHE PRINCIPALI	DATI
Equipaggiamento	Frantoio Sandvik CI411 Prisec™
Apertura alimentazione	992 mm x 670 mm
Dimensioni ottimali di alimentazione	600 mm
Motore	C9 / C9.3 Acert 261 kW / 350 CV
Dimensioni di ingombro	14,08 m 2,50 m 3,40 m
Peso	37.200 kg
Peso (con HS)	44.978 kg

SOLIDO FRANTOIO AD URTO

Il QI341 è stato costruito impiegando l'eccellente tecnologia dei frantoi ad urto Sandvik per ottenere una macchina mobile molto robusta e dalla struttura compatta.

Il frantoio ad urto Sandvik CI411 Prisec è stato progettato per poter lavorare sia come primario sia come secondario garantendo all'operatore un livello straordinario di flessibilità, produttività e controllo. Disponibile anche con un sistema di vaglio sospeso opzionale che garantisce un ancor più elevato ritorno sugli investimenti in quanto consente la produzione di prodotti precisamente dimensionati e pronti all'uso.

Le dimensioni ridotte del QI341 lo rendono perfetto per l'impiego in luoghi dove lo spazio è limitato ma dove si richiedono anche precisione di forma del prodotto e livelli di produzione elevati.

CARATTERISTICHE:

- Ampia gamma di rapporti di riduzione
- Motore da 261 kW / 350 CV, rispettoso delle leggi sulle emissioni e con eccellenti prestazioni ad alto rendimento
- Separatore magnetico, prevaglio e alimentatore vibrante sottofrantoio installati di serie
- Scelta di sistemi di pre-vaglio che assicura un'eccellente flessibilità per qualsiasi applicazione
- Capacità di funzionamento ad una temperatura ambiente fino a 50°C senza necessitare il cambio d'olio

CARATTERISTICHE STANDARD



Sollevamento e abbassamento idraulico sul nastro principale



Facilità di manutenzione grazie al pratico accesso



Pratico sistema di comando PLC e schermo a colori



Pre-vaglio vibrante a due piani



Alimentatore principale a vibrazione



Separatore magnetico



1 Nastro principale

- Nastro principale largo 1000 mm, con un'altezza di scarico pari a 3762 mm
- Funzione di sollevamento e abbassamento idraulico indicata per incrementare lo spazio vuoto per lo scarico di armature nei lavori di recupero
- Il separatore magnetico permette di rimuovere le armature per lavori di recupero e demolizione
- Sistema antipolvere dotato di coperture in tela installate di serie
- Raschiatore a nastro estremamente efficace

2 Power pack

- Motore da 261 kW / 350 CV, rispettoso delle leggi sulle emissioni
- A presa diretta con frizione idraulica a bagno d'olio
- Facile accesso al vano motore per gli interventi di riparazione e manutenzione
- Punti di scarico a livello del suolo (olio/ diesel/raffreddamento/olio motore)
- Serbatoio diesel ad elevata capacità da 660 litri / 174 US Gal

3 Cassa impattore

- CI411 Sandvik - Modello brevettato per l'uso in applicazioni principali o secondarie
- Apertura alimentazione 992 x 670 mm
- Rotore a 4 barre d'urto; diametro 1005 mm
- Barre d'urto in ceramica installate di serie
- Velocità variabile pari a 573-707 giri/min
- Gamma velocità punta da 30 a 37 m/s / da 98 a 121 ft/s utile per ottenere un'ampia gamma di gradazioni di prodotto
- Possibilità di sollevamento dell'apertura per rimuovere i blocchi utilizzando il radiocomando

4 Prevaglio

- Resistente prevaglio a due piani
- Scelta di supporto e reti
- Scivolo di bypass a 3 posizioni per la separazione finale
- Equipaggiato con un prevaglio indicato per la separazione dei materiali fini aumentando così la produzione e riducendo i costi di usura

14 Sistema di vaglio sospeso (optional)

- Vaglio a un piano (4 x 1,5 m) per il ricircolo del materiale nel frantoio o lo stoccaggio con rotazione a 90° del nastro del supero per ottenere due prodotti
- Funzionamento a comando idraulico dalla posizione di ricircolo a quella di stoccaggio

13 Telaio

- Robusto telaio fabbricato sul telaio cingoli
- Piedi idraulici utili per una maggiore stabilità e capacità di manutenzione (optional)

12 Cingoli

- Larghi 400 mm azionati per mezzo di un dispositivo di controllo cablato proporzionale
- Radiocomando (optional)

11 Sistema di controllo (altro lato del macchinario)

- Nuovo impianto idraulico ed elettrico per una maggiore efficacia e massimo controllo
- Pratico sistema di comando PLC e schermo a colori per un controllo interamente automatic

10 Ventola di raffreddamento

- Ventola di raffreddamento idraulica reversibile per espellere lo sporco del radiatore

9 Tubazioni in acciaio (altro lato del macchinario)

- Forniscono soluzioni di tenuta più sicure che non necessitano di manutenzione e garantiscono una migliore dissipazione del calore

8 Piastra vibrante sottofrantoio

- Installata di serie per garantire la massima protezione del nastro e ridurre le perdite

7 Nastro dei materiali fini (optional)

- Adatto per la rimozione di materiali fini
- Larghezza nastro di 650 mm
- Altezza di scarico 2630 mm
- Monitoraggio della velocità per evitare i blocchi nello scivolo di bypass

5 Tramoggia

- Tramoggia rinforzata con sportelli a ripiegamento idraulico
- Assortimento di prolunghie (opzionali)

6 Alimentatore

- Grande alimentatore vibrante montato su molle
- Lamiere di rivestimento resistenti all'usura installate di serie
- Il sistema di monitoraggio del motore permette di regolare la velocità dell'alimentatore riducendo così i blocchi e l'usura