



Dati tecnici

PESO

Mass (incl. standard screed) 7,0 t

DIMENSIONI

Larghezza di base 1,20 m
 Larghezza di lavoro, max 3,50 m
 Largh. Lavoro, estensibile idr. 2,40 m
 Largh. Lavoro, min con riduttori 0,50 m
 Angolo rampa anteriore 14°

CAPACITÀ

Capacità teorica di stesa 300 t/h
 Paving thickness (max/min) 200 /-150 mm

TRAMOGGIA

Capacità 2.5 m³ (5.5 t)
 Dumping height, center 570 mm
 Larghezza, interna 2760 mm

OPERATION

Operator console Slidable left/right
 Platform Extendable platform

AVANZAMENTO

Velocità di lavoro up to 27 m/min
 Velocità di trasferimento 3,3 km/h

MOTORE

Marca/Modello Deutz TD2.9 L4
 Emissioni conformi alle norme EU Stage V /EPA Tier 4f
 Potenza nominale 55.4 kW (75 hp) @2200 rpm
 Impianto elettrico 2 x 24V, 72 Ah
 Capacità serbatoio carburante 85 litri

MOTORE

Marca/Modello Deutz TD2.9 L4
 Emissioni conformi alle norme EU Stage III /EPA Tier 3
 Potenza nominale 54 kW (73hp) @2200 rpm

TELAIO INFERIORE

Larghezza cingolo 200 mm
 Lunghezza cingolo 1400 mm
 Trazione finale Direct drive over transmissions

ALIMENTAZIONE

Tipo di nastro One splitted, reversible conveyor with center cover
 Larghezza nastro 620 mm
 Controllo del trasportatore Automatic with limit switches

COCLEA

Diam coclea 320 mm
 Controllo coclea Automatic with ultrasonic sensor
 Coclea regolazione in altezza Infinitely variable by 150 mm

Trovaci localmente a www.dynapac.com

Ci riserviamo il diritto di modificare le specifiche senza preavviso. Le foto e le illustrazioni non mostrano sempre le versioni standard delle macchine. Le informazioni di cui sopra sono solo una descrizione generale, tutte le informazioni sono fornite senza responsabilità.



DIMENSIONI

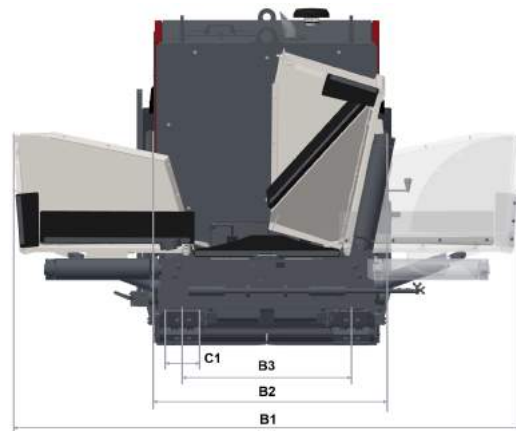
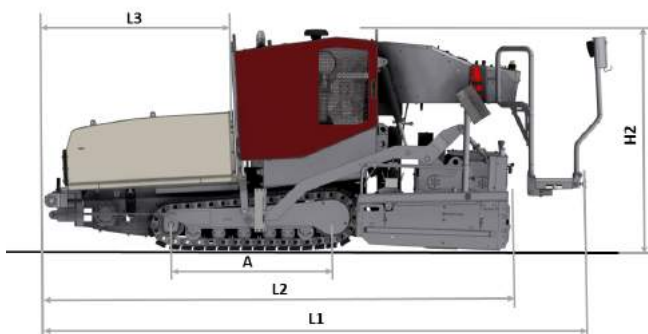

DIMENSIONI

A. Axle track	1400 mm
B1. Larghezza, max	2820 mm
B2. Larghezza, standard	1430 mm
B3. Larghezza, centrasse ruote	940 mm
C1. Larghezza cingolo	200 mm
H2. Altezza, di trasporto	2020 mm
L1. Length, total	4780 mm
L2. Length, transport	4380 mm
L3. Lunghezza, tramoggia	1605 mm

EQUIPAGGIAMENTO STANDARD

- 2 front & 2 rear lights
- Conventional electrics
- Dashboard with display and toggle switches
- Eco Mode
- Extendable steps operator platform
- Hopper hydraulic separate control
- Auger height adjustm
- Conveyor reversible (splitted)with limit switches
- Ultrasonic sensors auger

EQUIPAGGIAMENTO OPZIONALE

- Reduction shoes (0.5 working width)
- Working widths (3.1m + 3.5m)
- Emulsion spray equipment with pump and hose dispenser
- Fire extinguisher
- First aid kit
- 4x LED lights
- Light for auger compartment
- Bio degradable hydraulic oil
- Remote steering device
- Rotating flashing beacon
- Heatable side shields
- Special painting

Trovaci localmente a www.dynapac.com

Ci riserviamo il diritto di modificare le specifiche senza preavviso. Le foto e le illustrazioni non mostrano sempre le versioni standard delle macchine. Le informazioni di cui sopra sono solo una descrizione generale, tutte le informazioni sono fornite senza responsabilità.