

DATI TECNICI

HYBRID - ASPHALT MANAGER 2

BW 174 HYBRID

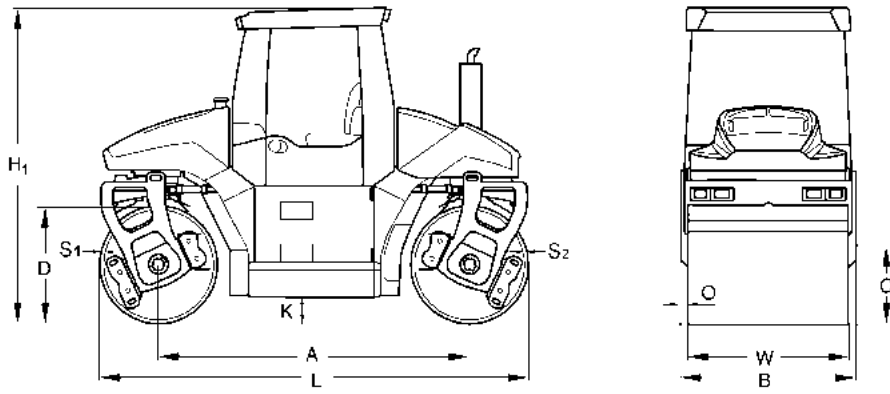



Dimensioni in mm

	A	B	C	D	H1	K	L	O	S1	S2	W
BW 174 HYBRID	3200	1826	660	1220	3000	288	4420	73	19	17	1680

Dimensioni di trasporto in m3

BW 174 HYBRID

24,213

Modello	Produzione (t/h) per strati di asfalto di vario spessore		
	2-4	6-8 cm	10-14 cm
BW 174 HYBRID	60-120	110-210	190-300

Dati Tecnici

BOMAG BW 174 HYBRID

Pesi

Peso operativo CECE con cabinaROPS	kg	9.500
Carico assale ant./post. CECE	kg	5.000/4.500
Carico statico lineare ant./post.	kg/cm	29,8/26,8
Max. peso operativo	kg	11.100

Caratteristiche di guida

Velocità (1)	km/h	0- 10,2
--------------------	------	---------

Propulsione

Marca		Kubota
Modello		V3307 CR-T
Normativa sui gas di scarico livello		Stage V / TIER4f
Post trattamento dei gas di scarico		DPF
Raffreddamento		Liquido
Numero dei cilindri		4
Potenza ISO 14396	kW	55,4
Potenza SAE J 1995	hp	74,3
Potenza HYBRID	kW	20,0
Prestazione del sistema	kW	75,4
Velocità	min-1	2.400
Tamburo diviso		ant+post

Freni

Freno di servizio		idrostatico
Freno di parcheggio		meccanico

Sterzo

Tipo di sterzo		Ralla avanti e dietro
Disassamento laterale sinistro/destro	mm	1.350

Sistema eccentrico

Ampiezza	mm	0,46/0,20
Frequenza	Hz	45/46
Forza centrifuga	kN	80/36

Sistema vario

ASPHALT MANAGER		anteriore
Frequenza	Hz	46
Ampiezza direzionata (orizz.vert.)	mm	0,73
Forza centrifuga	kN	146

Capacità

Carburante	l	180,0
Acqua	l	680,0

Suscettibile di modifiche tecniche. Le macchine possono essere ritratte con gli accessori montati.

Equipaggiamento standard

- ECOMODE
- ASPHALT MANAGER
- Modo di oscillazione
- AM Tamburo ad alta resistenza all'usura
- Serbatoi acqua in plastica sotto il posto di guida
- Irrorazione a pressione con risparmio idrico
- Vario in Avanti
- Vario Indietro:
- Vibraz.inseribili singolarmente
- 4 Raschiatori staccabili
- Operazioni di vibrazione automatiche
- Luci secondo la normativa tedesca
- CabinaROPS e cintura di sicurezza + Riscaldamento
- 2 Specchietti retrovisori esterni
- Metodo di sterzata/Sedile guidatore scorrevole/girevole
- Sterzo con comando confortevole - 5 Tipi di sterzata
- Allarme retromarcia
- Dispositivo allentamento freno
- Tamburi diviso
- Display integrato(BOP)
- Pulsante d'emergenza
- Telecamera anteriore e posteriore

Equipaggiamento opzionale

- Tagliaasfalto più accessori
- Lampeggiante
- Colore speciale
- Olio idraulico ecologico
- Kit attrezzi
- Spandipietrisco di precisione
- Spandipietrisco di precisione spostabili lateralmente
- Condizionatore
- Stampante per ASPHALT MANAGER
- Radio/Predisposizione radio
- Illuminazione per bordo tamburo
- Filtro a portata parziale
- Cicalino di avvertimento retromarcia con tecnologia a banda larga
- Specchietto retrovisivo esterno supplementare
- BOMAG TELEMATIC POWER
- BOMAG ECOSTOP
- Navigazione di compattazione BOMAP con GPS

